

MALLI CPT-408 COTTON-MERINO TONES

KOOT: -a) n. 118 cm (46 1/2") -b) n. 128 cm (50 3/8") -c) n. 136 cm (53 1/2") -d) n. 146 cm (57 1/2") valmiin työn rinnan ympärystä

UK-koot: -a) 8-10 -b) 12-14 -c) 16-18 -d) 20-22

USA-koot: -a) 4-6 -b) 8-10 -c) 12-14 -d) 16-18

Kuvan malli vastaa kokoa -a)

MATERIAALIT

COTTON-MERINO TONES: -a) 16 -b) 17 -c) 18 -d) 20 kerää, väri nro 306

Neulepuikot Silmukat

Koko 8 (USA)/(5 mm) XX 2x2 joustinneule

XX Sileä neule

XX Reunasilmukat

XX Sivusaumat

XX Pieni hunajakennokuvio (katso kaavio A)

Pyöröpuikot Silmukat

Koko 7 (USA)/(4,5 mm) 16 tuuman (40 cm) kaapelilla XX Pyöreä 2x2 joustinneule (katso selitys)

Katso perussilmukat osoitteessa: www.katia.com/en/academy tai YouTube-kanavallamme filkatia

Pyöreä 2x2 joustinneule:

1. krs: * 2 o, 2 n * toista * - *

2. krs ja kaikki seuraavat kerrokset: neulo samalla tavalla kuin 1. krs.

TIHEYS

Käytä kokoa 8 olevia puikkoja *pieneen hunajakennokuvioon*:

20 s & 42 krs = 4x4"

TAKAKAPPALE

Luo puikoilla nro 8 -a) 118 -b) 128 -c) 136 -d) 146 s ja jatka 2x2-joustinneuleen neulomista.

Aloita joustinneule 2 oikealla silmukalla ja lopeta neulomalla -a) 2 o -b) 2 n -c) 2 n -d) 2 o.

Kun takakappaleen pituus alusta mitattuna on 10 cm (3 7/8"), jatka *pienen hunajakennokuvion*

neulomista kaavion A kirjainten -a) A -b) B -c) B -d) A mukaisesti, **lukuun ottamatta**

ensimmäistä ja viimeistä s, jotka neulotaan *reunasilmukalla*.

Raglan-kädentiet: Kun takakappaleen pituus alusta mitattuna on 34 cm (13 3/8"), **päätä**

silmukat kummassakin reunassa = seuraavien 2 kerroksen alussa seuraavasti: 3 silmukkaa 1 kerran.

Yhteensä: -a) 112 -b) 122 -c) 130 -d) 140 s.

Jatka **kaventamista** jokaisen oikean puolen kerroksen reunassa (= 2 s päähän reunoista) seuraavasti:

-a) 1 s 38 kertaa

-b) 1 s 40 kertaa

-c) 1 s 42 kertaa

-d) 1 s 44 kertaa

Huom! Tee **kavennukset** näin: oikeassa reunassa: 1 kavennus, ja vasemmassa reunassa: neulo 2 silmukkaa oikein yhteen. Neulo 2 reunasilmukkaa *sileää neuletta*.

Pääntie: Kun takakappaleen pituus on -a) 18 cm (7 1/8") -b) 19 cm (7 1/2") -c) 20 cm (7 7/8")

-d) 21 cm (8 1/4") raglan-kädentien muotoilun alusta mitattuna, **päätä** loput -a) 36 -b) 42 -c)

46 -d) 52 silmukkaa.

ETUKAPPALE

Luo puikoilla nro 8 -a) 118 -b) 128 -c) 136 -d) 146 s ja jatka 2x2-joustinneuleen neulomista.

Aloita joustinneule 2 oikealla silmukalla ja lopeta neulomalla -a) 2 o -b) 2 n -c) 2 n -d) 2 o.

Kun etukappaleen pituus alusta mitattuna on 10 cm (3 7/8"), jatka *pienen hunajakennokuvion*

neulomista kaavion A kirjainten -a) A -b) B -c) B -d) A mukaisesti, **lukuun ottamatta**

ensimmäistä ja viimeistä s, jotka neulotaan *reunasilmukalla*.

Raglan-kädentiet: Kun etukappaleen pituus alusta mitattuna on 34 cm (13 3/8"), **päätä** silmukat kummassakin reunassa = seuraavien 2 kerroksen alussa seuraavasti: 3 silmukkaa 1 kerran.

Yhteensä: **-a)** 112 **-b)** 122 **-c)** 130 **-d)** 140 s.

Jatka **kaventamista** jokaisen oikean puolen kerroksen reunassa (= 2 s päähän reunoista) seuraavasti:

-a) 1 s 33 kertaa

-b) 1 s 35 kertaa

-c) 1 s 37 kertaa

-d) 1 s 39 kertaa

Huom! Tee **kavennukset** näin: oikeassa reunassa: 1 kavennus, ja vasemmassa reunassa: neulo 2 silmukkaa oikein yhteen. Neulo 2 reunasilmukkaa *sileää neuletta*.

Pääntie: Kun etukappaleen pituus on **-a)** 14 cm (5 1/2") **-b)** 15 cm (5 7/8") **-c)** 16 cm (6 1/4") **-d)** 17 cm (6 3/4") raglan-kädentien muotoilun alusta mitattuna, **päätä** keskimmäiset **-a)** 16 **-b)** 22 **-c)** 26 **-d)** 32 silmukkaa, ja jatka neulomista erikseen. **Päätä** jokaisen oikean puolen kerroksen alussa pääntien reunassa seuraavasti: 4 silmukkaa kerran, 3 silmukkaa 2 kertaa, 2 silmukkaa kerran, 1 silmukka 2 kertaa.

Neulo toinen puoli samalla tavalla, mutta **käännä** muotoilu päinvastaiseksi.

HIHAT

Luo puikoilla nro 8 **-a)** 86 **-b)** 90 **-c)** 94 **-d)** 98 s ja jatka *2x2-joustinneuleen* neulomista.

Aloita ja lopeta joustinneule 2 oikealla silmukalla.

Kun hihan pituus alusta mitattuna on 8 cm (3 1/8"), jatka *pienen hunajakennokuvion* neulomista kaavion A kirjaimen A mukaisesti, **lukuun ottamatta** ensimmäistä ja viimeistä s, jotka neulotaan *reunasilmukalla*.

Raglan-kädentiet: Kun hihan pituus alusta mitattuna on 40 cm (15 3/4"), **päätä** silmukat kummassakin reunassa = seuraavien 2 kerroksen alussa seuraavasti: 3 silmukkaa 1 kerran.

Yhteensä: **-a)** 80 **-b)** 84 **-c)** 88 **-d)** 92 silmukkaa.

Jatka **kaventamista** kummassakin reunassa (= 2 s päähän reunoista) seuraavasti:

Huom! Tee **kavennukset** näin: oikeassa reunassa: 1 kavennus, ja vasemmassa reunassa: neulo 2 silmukkaa oikein yhteen. Neulo 2 reunasilmukkaa *sileää neuletta*.

Oikea reuna:

-a) Joka 2. krs: * kavenna 1 s 5 kertaa, neulo 1 oikeanpuoleinen kerros **kaventamatta** *toista *
– * yhteensä 5 kertaa ja **päätä** joka 2. krs seuraavasti: 1 s 5 kertaa.

Päätä sitten jokaisen oikean puolen kerroksen alussa seuraavasti: 6 s 3 kertaa.

-b) Joka 2. krs: * kavenna 1 s 5 kertaa, neulo 1 oikeanpuoleinen kerros **kaventamatta** *toista *
– * yhteensä 5 kertaa ja **päätä** joka 2. krs seuraavasti: 1 s 7 kertaa.

Päätä sitten jokaisen oikean puolen kerroksen alussa seuraavasti: 6 s 3 kertaa.

-c) Joka 2. krs: * kavenna 1 s 5 kertaa, neulo 1 oikeanpuoleinen kerros **kaventamatta** *toista *
– * yhteensä 5 kertaa ja **päätä** joka 2. krs seuraavasti: 1 s 9 kertaa.

Päätä sitten jokaisen oikean puolen kerroksen alussa seuraavasti: 6 s 3 kertaa.

-d) Joka 2. krs: * kavenna 1 s 5 kertaa, neulo 1 oikeanpuoleinen kerros **kaventamatta** *toista *
– * yhteensä 5 kertaa ja **päätä** joka 2. krs seuraavasti: 1 s 11 kertaa.

Päätä sitten jokaisen oikean puolen kerroksen alussa seuraavasti: 6 s 3 kertaa.

Vasen reuna:

-a) Joka 2. krs: * kavenna 1 s 5 kertaa, neulo 1 oikeanpuoleinen kerros **kaventamatta** *toista *
– * yhteensä 5 kertaa ja **päätä** joka 2. krs seuraavasti: 1 s 7 kertaa.

-b) Joka 2. krs: * kavenna 1 s 5 kertaa, neulo 1 oikeanpuoleinen kerros **kaventamatta** *toista *
– * yhteensä 5 kertaa ja **päätä** joka 2. krs seuraavasti: 1 s 9 kertaa.

-c) Joka 2. krs: * kavenna 1 s 5 kertaa, neulo 1 oikeanpuoleinen kerros **kaventamatta** *toista *
– * yhteensä 5 kertaa ja **päätä** joka 2. krs seuraavasti: 1 s 11 kertaa.

-d) Joka 2. krs: * kavenna 1 s 5 kertaa, neulo 1 oikeanpuoleinen kerros **kaventamatta** *toista *
– * yhteensä 5 kertaa ja **päätä** joka 2. krs seuraavasti: 1 s 13 kertaa.

Neulo toinen hiha samalla tavalla, mutta **käännä** muotoilu päinvastaiseksi.

KOKOAMINEN (VIIMEISTELY)

Kaikki saumat on **ommeltu** *sivusaumoilla*.

Ompele 4 kädentietä **ompelemalla** hihan raglan-kädentien lyhin osa eteen.

Pääntie: Poimi pyöröpuikoilla nro 7 pääntien reunasta **–a)** 100 **–b)** 116 **–c)** 128 **–d)** 144 silmukkaa, ja jatka neuloen *2x2-joustinneuletta ympyrän muotoisesti*. Aloita joustinneule 2 oikealla silmukalla ja lopeta 2 nurjalla silmukalla.
Kun pääntien pituus alusta mitattuna on 22 cm (8 5/8"), **päätä** kaikki silmukat.
Ompele kainaloiden saumat ja sivut.

Kaavio A

T-Toisto

@1@ 1 oikea s

@2@ 1 nurja s

@13@ lanka työn edessä, nosta 1 silmukka kuin neuloisit nurin

@20@ lanka työn takana, nosta 1 silmukka kuin neuloisit nurin

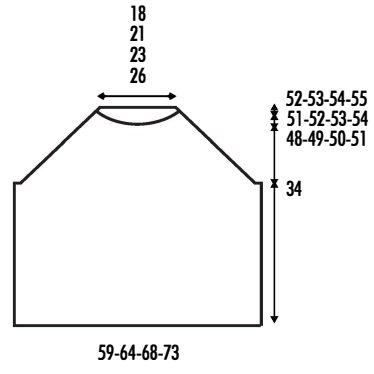
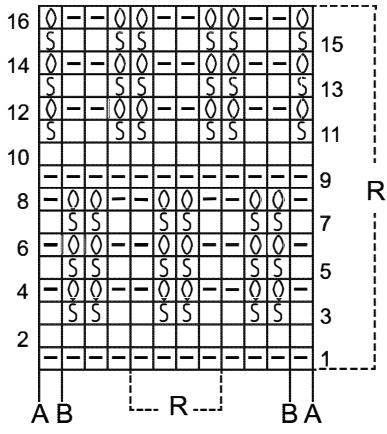

@1@□
 @2@-

@13@∅
 @20@s

