

MODEL CR-809 GATSBY

STØRRELSE: –a) 37" –b) 41" –c) 44 1/8" –d) 48"
UK-størrelse: –a) 8-10 –b) 12-14 –c) 16-18 –d) 20-22
US-størrelse: –a) 4-6 –b) 8-10 –c) 12-14 –d) 16-18
Modellen vist på billedet er størrelse –a)

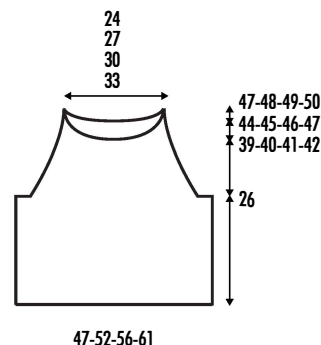

MATERIALER

GATSBY: –a) 6 –b) 7 –c) 7 –d) 8 nøgler i farve 43

Hæklenål Masker

Størrelse G6 (4 mm) XX Luftmaske

XX Dobbelt fastmaske

XX Enkelt fastmaske

XX Kædemaske

XX Sidesømme

Se grundlæggende teknikker på: www.katia.com/en/academy eller på vores filkatia YouTube-kanal

STRIKKEFASTHED

Brug nål G6 i *dobbelte fastmasker*:
19 m og 11 p = 4x4" (10x10 cm)

RYG

Luftmaske –a) 90 –b) 98 –c) 106 –d) 116 m og fortsæt med *enkelte fastmasker*.

Bemærk: Lav en *luftmaske* for at løfte arbejdet op, denne *luftmaske* tæller som en maske. Når ryggen måler 3/4" (2 cm) fra starten, arbejdes der videre i *dobbelte fastmasker*. Erstat den første m på hver række med 3 *luftmasker*.

Ærmegab: Når ryggen måler 10 1/4" (26 cm) fra starten, skal du **stoppe** med at strikke de første og sidste 7 m. **Bemærk:** Lav *kædem* i starten af rækken, og stop med at strikke m i slutningen af rækken.

I alt: –a) 76 –b) 84 –c) 92 –d) 102 m.

Fortsæt **med at tage ind** i hver kant af hver række (= både på retsiden og vrangen):

–a) 2 gange 2 m; 11 gange 1 m

–b) 2 gange 2 m; 12 gange 1 m

–c) 2 gange 2 m; 13 gange 1 m

–d) 2 gange 2 m; 15 gange 1 m

Bemærk: strik 3 *dobbelte fastmasker* lukket sammen til de 2 maskeindtagninger, og 2 *dobbelte fastmasker* lukket sammen til 1 maskeindtagning.

I alt: –a) 46 –b) 52 –c) 58 –d) 64 m.

Halsudskæring: I en afstand af –a) 7 1/8" (18 cm) –b) 7 1/2" (19 cm) –c) 7 7/8" (20 cm) –d) 8 1/4" (21 cm) fra starten af ærmegabet, **stop** med at strikke midterkanten –a) 36 –b) 42 –c) 48 –d) 54 m, og strik hver side for sig, **der tages ind** ved halsudskæringen på de næste 2 pinde som følger: 2 gange 2 m.

Strik indtagningerne på samme måde som for ærmegabene.

Skuldre: I en afstand på 1 1/8" (3 cm) målt fra starten af halsudskæringen, vil der være 1 m tilbage. **Klip og hæft tråden.**

Afslut den anden side på samme måde, men **spejlvendt**.

FORSTYKKE

Strik på samme måde som bagpå **undtagen** halsudskæringen.

Halsudskæring: I en afstand af –a) 5 1/8" (13 cm) –b) 5 1/2" (14 cm) –c) 5 7/8" (15 cm) –d) 6 1/4" (16 cm) fra starten af ærmegabsformen, **stop** med at strikke det midterste –a) 18 –b) 24 –c) 30 –d) 36 m, og strik videre i hver side for sig, **tag ind** på hver pind ved halsudskæringen som følger: 5 gange 2 m, 3 gange 1 m. Strik indtagningerne på samme måde som for ærmegabene.

Skulder: I en afstand af 3 1/8" (8 cm) fra starten af halsudskæringen vil der være 1 m tilbage.

Klip og hæft tråden.

Afslut den anden side på samme måde, men **spejlvendt**.

AFSLUTNING (MONTERING)

Alle sømmene **sys** med *sidesømme*.

Sy skuldrene og sidesømmene.

Halskant: Strik rundt om halsudskæringen i *enkelte fastmasker* med **-a)** 93 **-b)** 105 **-c)** 116 **-d)** 128 m.

Bemærk: Luk hver række med 1 *kædem* og 1 *luftmaske* for at løfte arbejdet op.

Når halskanten måler 3/4" (2 cm) fra starten, **klippes** garnet og **lukkes af**.

Ærmegabskant: Strik rundt om ærmegabene i *enkelte fastmasker* med **-a)** 80 **-b)** 84 **-c)** 88 **-d)** 92 m. **Bemærk:** Luk hver række med 1 *kædem* og 1 *luftmaske* for at løfte arbejdet op.

Når ærmegabet måler 3/4" (2 cm) fra starten, **klippes** garnet og **lukkes af**.

Lav det andet ærmegab på samme måde.