

MALLI CR-809 GATSBY

KOKO: –a) n. 94 cm (37") –b) n. 104 cm (41") –c) n. 112 cm (44 1/8") –d) n. 122 cm (48")

valmiin työn rinnanympäryys

UK-koot: –a) 8–10 –b) 12–14 –c) 16–18 –d) 20–22

US-koot: –a) 4–6 –b) 8–10 –c) 12–14 –d) 16–18

Kuvan malli vastaa kokoa –a)

MATERIAALIT

GATSBY: –a) 6 –b) 7 –c) 7 –d) 8 kerää, väri nro 43

Virkkukoukku

Koko G6 (4 mm)

XX Pylväs

XX Kiinteä silmukka

XX Piilosilmukka

XX Sivusaumat

Silmukat

XX Ketjusilmukka

Katso perussilmukat osoitteessa: www.katia.com/en/academy tai YouTube-kanavallamme filkatia

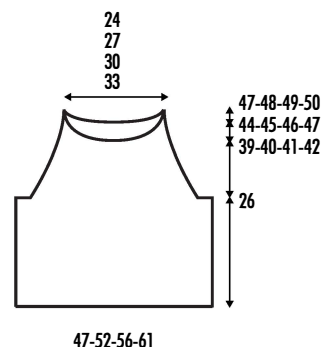

VIRKKUUTIHEYS

Käytä virkkukoukkuja koko G6 *pylväisiin*:

19 s & 11 krs = 10x10 cm (4x4")

TAKAKAPPALE

Virkaa –a) 90 –b) 98 –c) 106 –d) 116 ketjusilmukkaa ja jatka virkkaamista *kiinteillä silmukoilla*.

Huom! Virkaa yksi *ketjusilmukka* työn korottamiseksi, tämä *ketjusilmukka* lasketaan silmukaksi.

Kun takakappaleen pituus on 2 cm (3/4") alusta mitattuna, jatka virkkaamista *pylväillä*. Korvaa jokaisen kerroksen ensimmäinen s 3 *ketjusilmukalla*.

Kädentiet: Kun takakappaleen pituus on 26 cm (10 1/4") alusta mitattuna, **lopeta** ensimmäisen ja viimeisten 7 s:n virkkaaminen. **Huom!** Virkaa *piilosilmukka* kerroksen alussa ja lopeta *silmukoiden* virkkaaminen kerroksen lopussa.

Yhteensä: –a) 76 –b) 84 –c) 92 –d) 102 s.

Jatka **kaventamista** jokaisen kerroksen molemmissa reunoissa (= sekä oikealla että nurjalla puolella):

–a) 2 s 2 kertaa, 1 s 11 kertaa

–b) 2 s 2 kertaa, 1 s 12 kertaa

–c) 2 s 2 kertaa, 1 s 13 kertaa

–d) 2 s 2 kertaa, 1 s 15 kertaa

Huom! Virkaa 3 *pylvästä* suljettuina yhteen 2 silmukan kavennusta varten ja 2 *pylvästä* suljettuina yhteen 1 silmukan kavennusta varten.

Yhteensä: –a) 46 –b) 52 –c) 58 –d) 64 s.

Pääntie: Mittaa –a) 18 cm (7 1/8") –b) 19 cm (7 1/2") –c) 20 cm (7 7/8") –d) 21 cm (8 1/4") kädentien muotoilun alusta, ja **lopeta** keskimmäisten –a) 36 –b) 42 –c) 48 –d) 54 silmukoiden virkkaaminen. Jatka kummankin puolen virkkaamista erikseen, **kavenna** seuraavilla 2 kerroksella pääntien reunassa seuraavasti: 2 s 2 kertaa.

Tee kavennukset samalla tavalla kuin kädenteissä.

Olkapää: 3 cm (1 1/8") pääntien muotoilun alusta mitattuna jäljellä on 1 s. **Katkaise** lanka ja **kiinnitä se**.

Viimeistele toinen puoli samalla tavalla, mutta tee muotoilu **peilikuvana**.

ETUKAPPALE

Virkaa samalla tavalla kuin takakappale **lukuun ottamatta** pääntietä.

Pääntie: Mittaa –a) 13 cm (5 1/8") –b) 14 cm (5 1/2") –c) 15 cm (5 7/8") –d) 16 cm (6 1/4") kädentien muotoilun alusta, ja **lopeta** keskimmäisten –a) 18 –b) 24 –c) 30 –d) 36 silmukoiden virkkaaminen. Jatka kummankin puolen virkkaamista erikseen, **kavenna** jokaisella kerroksella pääntien reunassa seuraavasti: 2 s 5 kertaa, 1 s 3 kertaa. Tee kavennukset samalla tavalla kuin kädenteissä.

Olkapää: 8 cm (3 1/8") pääntien muotoilun alusta mitattuna jäljellä on 1 s. **Katkaise** lanka ja **kiinnitä se**.

Viimeistele toinen puoli samalla tavalla, mutta tee muotoilu **peilikuvana**.

KOKOAMINEN (VIIMEISTELY)

Kaikki saumat on **ommeltu sivusaumoilla**.

Ompele olkapäät ja sivusaumat.

Pääntie: virkkaa pääntien ympäri *kiinteillä silmukoilla* –a) 93 –b) 105 –c) 116 –d) 128 s.

Huom! Sulje jokainen kerros 1 *piilosilmukalla* ja 1 *ketjusilmukalla* työn nostamiseksi.

Kun pääntien pituus on 2 cm (3/4") alusta mitattuna, **katkaise** lanka ja **kiinnitä se**.

Kädentien reunus: virkkaa kädenteiden ympärille *kiinteillä silmukoilla* –a) 80 –b) 84 –c) 88 –d)

92 s. **Huom!** Sulje jokainen kerros 1 *piilosilmukalla* ja 1 *ketjusilmukalla* työn nostamiseksi.

Kun kädentien pituus on 2 cm (3/4") alusta mitattuna, **katkaise** lanka ja **kiinnitä se**.

Tee toinen kädentie samalla tavalla.