

MODELL CR-809 GATSBY

STØRRELSE: –a) 94 cm –b) 104 cm –c) 112 cm –d) 122 cm
Britisk størrelse: –a) 8–10 –b) 12–14 –c) 16–18 –d) 20–22
Amerikansk størrelse: –a) 4–6 –b) 8–10 –c) 12–14 –d) 16–18
Modellen på bildet er i størrelse –a)

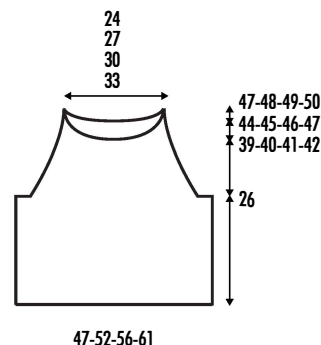

MATERIALER

GATSBY: –a) 6 –b) 7 –c) 7 –d) 8 nøster i farge 43

Heklenål Masker

Størrelse G6 (4 mm) XX Luftmaske

XX Stav

XX Fastmaske

XX Kjedemaske

XX Maskesting

Du finner forklaringer på grunnleggende teknikker på www.katia.com/en/academy og YouTube-kanalen vår, Filkatia

HEKLEFASTHET

Hekle *stavmasker* med heklenål nr. 4:
19 masker & 11 rader = 10 x 10 cm

BAKSTYKKE

Luftmasker –a) 90 –b) 98 –c) 106 –d) 116 masker og fortsett å hekle *fastmasker*.

Merk: Hekle én *luftmaske* for å løfte opp arbeidet, denne *luftmasken* teller som en maske. Når bakstykket måler 2 cm fra starten, fortsett å hekle *staver*. Erstatt den første masken i hver omgang med 3 *luftmasker*.

Erme hull: Når bakstykket måler 26 cm fra starten, **slutt** å hekle de første og siste 7 maskene.

Merk: hekle *kjedemaske* i starten av omgangen og slutt å hekle maskene på slutten av omgangen.

Totalt: –a) 76 –b) 84 –c) 92 –d) 102 masker.

Fortsett å **felle** i hver kant av hver omgang (= på både rett- og vrangsidene):

–a) 2 masker 2 ganger, 1 maske 11 ganger

–b) 2 masker 2 ganger, 1 maske 12 ganger

–c) 2 masker 2 ganger, 1 maske 13 ganger

–d) 2 masker 2 ganger, 1 maske 15 ganger

Merk: hekle 3 *staver* sammen for å felle med 2 masker, og 2 *staver* sammen for å felle med 1 maske.

Totalt: –a) 46 –b) 52 –c) 58 –d) 64 masker.

Halsåpning: Når forstykket måler –a) 18 –b) 19 –c) 20 –d) 21 cm fra der ermehullet formes, **slutt** å hekle de midterste –a) 36 –b) 42 –c) 48 –d) 54 maskene og fortsett å hekle hver side separat. **Fell** langs halskanten på de neste 2 omgangene slik: 2 masker 2 ganger.

Fellingene gjøres på samme måte som for ermehullene.

Skuldre: 3 cm fra starten av halsutringningen, vil det være 1 maske igjen. **Klipp av** garnet og **fest det**.

Fullfør den andre siden på samme måte, bare **omvendt**.

FORSTYKKE

Hekle på samme måte som bakstykket, **unntatt** halsåpningen.

Halsåpning: Når forstykket måler –a) 13 –b) 14 –c) 15 –d) 16 cm fra der ermehullet formes, **slutt** å hekle de midterste –a) 18 –b) 24 –c) 30 –d) 36 maskene og fortsett å hekle hver side separat. **Fell** langs halskanten på hver omgang slik: 2 masker 5 ganger, 1 maske 3 ganger.

Fellingene gjøres på samme måte som for ermehullene.

Skuldre: 8 cm fra starten av halsåpningen vil det være 1 maske igjen. **Klipp av** garnet og **fest det**.

Fullfør den andre siden på samme måte, bare **omvendt**.

MONTERING

Alle sømmene er **sydd** med *maskesting*.

Sy skuldrene og sidesømmene.

Halskant: Hekle *fastmasker* rundt halskanten med **–a)** 93 **–b)** 105 **–c)** 116 **–d)** 128 masker.

Merk: Lukk hver omgang med 1 *kjedemaske* og 1 *luftmaske* for å løfte opp arbeidet.

Når halskanten måler 2 cm fra starten, **klipp av** garnet og **fest det**.

Kant rundt ermehullet: Hekle *fastmasker* rundt ermehullene med **–a)** 80 **–b)** 84 **–c)** 88 **–d)** 92 masker. **Merk:** Lukk hver omgang med 1 *kjedemaske* og 1 *luftmaske* for å løfte opp arbeidet.

Når ermekanten måler 2 cm fra starten, **klipp av** garnet og **fest det**.

Hekle det andre ermehullet på samme måte.