



DIGITALPATTERN



MODE
at ROWAN



ELSE

DESIGNED BY QUAIL STUDIO

MIPT58-SEP



ELSE

QU AIL S TUDIO



Neulotaan päntiestä
alaspäin pyöröpuikoilla

KOKO

Sopii rinnanypärykselle (cm)

71–76 81–86 91–97 102–107 112–117 122–127 132–137 142–147 152–157

Valmiin vaateen rinnanypäry

83 93 101 111 122 133 142 153 162

LANKA

Cotton DK (50 g)

7 7 8 8 9 9 10 10 11

(Kuvassa oleva väri on Celeste 013)

PUIKOT

Pyöröpuikot 4 mm, pituus 40 cm,
pyöröpuikot 4 mm, pituus 60 cm,
pyöröpuikot 4 mm, pituus 100 cm,
pyöröpuikot 3,75 mm, pituus 40
cm, pyöröpuikot 3,75 mm, pituus
100 cm, sukkapuikot 4 mm
Sukkapuikot 3,75 mm

MUU MATERIAALI

Silmukkamerkit,
silmanpidikkeet

NEULETIHEYS

22 s ja 28 krs = 10 x 10 cm, kun neulot sileää neuletta ja käytät 4 mm:n puikkoja.

ERIKOISLYHENTEET

L1V = vasemmalle kallistuva lisäys: nosta kahden silmukan välinen lankalenkki etukautta vasemmalle puikolle ja neulo lanka kiertäen, eli takareunasta oikein.

L1O

= oikealle kallistuva lisäys: nosta kahden silmukan välinen lankalenkki takakautta vasemmalle puikolle ja neulo lanka kiertäen, eli etureunasta oikein.

Huomioi:

Vaate neulotaan suljettuna neuleena ylhäältä alaspäin, ja raglanlisäykset tehdään kaarrokkeeseen.

VARTALO-OSA

Käytä 4 mm:n pyöröpuikkoja, pituus 40 cm, ja luo 54 [64: 66: 74: 74: 76: 76: 84: 84] s.

Vaihda tarvittaessa pidempiin pyöröpuikkoihin. Neulo ylhäältä alas tasoneuleena, työ käännetään jokaisen kerroksen jälkeen:

1. krs (NP): 2 nurin, aseta silmukkamerkki, 10 [12: 13: 16: 16: 16: 16: 20: 20] nurjaa silmukkaa (oikea hiha), AM, 30 [36: 36: 38: 38: 40: 40: 40: 40] nurjaa silmukkaa (takakappale), AM, 10 [12: 13: 16: 16:

16: 16: 20: 20] nurjaa silmukkaa (vasen hiha), AM,

2 nurjaa silmukkaa. 54 [64: 66: 74: 74: 76: 76: 84: 84] s.

Seuraavat 2 kerrosta kuvaavat, miten lisäykset tehdään silmukkamerkkien kohdalla. Neulo seuraavat

2 kerrosta 1 [1: 1: 1: 1: 2: 2: 1: 2] kertaa ja luo **samalla** 2 s jokaisen kerroksen alussa. 66 [76: 78: 86: 86: 100: 100: 96: 108] s.

2. krs (OP): * Neulo oikein, kunnes jäljellä on 1 s ennen silmukkamerkkiä, L1V, 1 o, siirrä silmukkamerkki, 1 o, L1O; toista merkistä * vielä kolme kertaa, neulo oikein

kerroksen loppuun – 8 lisättyä silmukkaa.

3. krs: Neulo nurin kerroksen loppuun. Säilytä lisäyskuvio silmukkamerkkien kohdalla oikeana, ja lisää joka toisella kerroksella. Luo seuraavien kahden kerroksen alussa

3 silmukkaa ja seuraavien kahden kerroksen alussa 4 s.

96 [106: 108: 116: 116: 130: 130: 126: 138] s.

Seuraava krs (OP): Luo 10 [14: 12: 16: 16: 14: 14: 18: 14] s kerroksen alussa, neulo sen jälkeen kerroksen loppuun lisäyskuvion mukaisesti. 124 [128: 128: 140: 140: 152: 152: 152: 160] s.

Älä käännä työtä, vaan aloita neulominen suljettuna neuleena, neulo 10 [7: 6:

8: 8: 7: 7: 9: 7] silmukkaa oikein, aseta silmukkamerkki osoittamaan kerroksen alkua.

1. krs: Neulo oikein.

Aloita seuraavasta kerroksesta, neulo lisäyskuviota joka toisella kerroksella, kunnes työssä on 268 [288: 272: 300: 284: 296: 296: 280: 264] s.

Seuraava krs: Neulo oikein.

Aloita seuraavasta kerroksesta, neulo lisäyskuviota silmukkamerkkien kohdalla joka kerroksella, kunnes työssä on 316 [328: 352: 364: 388: 424: 448: 472: 480] s.

Vain koot 81–86 [91-97: 102–

107: 112–117: 122–127: 132–137: 142–147: 152–157 cm]

Seuraava krs: * Neulo oikein, kunnes jäljellä on 1 s ennen silmukkamerkkiä, L1V, 1 o, siirrä silmukkamerkki, neulo oikein seuraavalle silmukkamerkille asti, siirrä silmukkamerkki, 1 o, L1O; toista merkistä * viimeiselle silmukkamerkille asti, neulo oikein kerroksen loppuun – 4 lisättyä silmukkaa.

332 [356: 368: 392: 428: 452: 476: 484] s.

Vain koot 91–97 [102-107:

112–117: 122–127: 132–137: 142–147: 152–157 cm]

Toista viimeistä kerrosta joka kerroksella, kunnes työssä on 364 [392: 428: 468: 496: 536: 552] s.

Kaikki koot

Jaa vartalo-osat

Seuraava krs: * Neulo oikein silmukkamerkkiin asti, luo 4 [6: 6: 6: 6: 6:

8: 8: 12] silmukkaa, poista silmukkamerkki, siirrä silmukat seuraavalle silmukkamerkille asti silmukanpidikkeelle, poista silmukkamerkki, toista merkistä * vielä kerran, neulo oikein kerros loppuun. 182 [204: 222: 244: 268: 292: 312: 336: 356] s.

Neulo ilman muutoksia, kunnes työn pituus on 49 [51: 53: 55: 57: 59: 60: 62: 63] cm luomiskerroksesta.

Vaihda 3,75 mm:n pyöröpuikkoihin.

Seuraava krs: *1 oikein, 1 nurin, toista merkistä * kerroksen loppuun. Toista viimeisintä kerrosta, kunnes joustinneuleen pituus on 2 cm. Päättele silmukat **löyhästi** joustinneuletta neuloen.

HIHAT

Siirrä 66 [70: 77: 80: 86: 94: 100: 108: 110] s silmukanpidikkeeltä 4 mm:n pyöröpuikoille tai sukkapuikoille.

Aloita neulominen luomiskerroksen keskeltä kainalon alta OP itseesi päin, poimi silmukat ja neulo 2 [3: 3: 3: 3: 4: 4: 6] silmukkaa oikein, neulo hihan silmukat, poimi silmukat ja neulo 2 [3: 3: 3: 3: 4: 4: 6] s luomissilmukoiden jälkeen kainalon alla, sulje ympyräksi ja neulo suljettuna neuleena. Varo etteivät silmukat

kierry, ja aseta silmukkamerkki osoittamaan kerroksen alkua. 70 [76: 83: 86: 92: 100: 108: 116: 122] s.

Seuraava krs: Neulo oikein kerroksen loppuun asti.

Neulo ilman muutoksia, kunnes työn pituus on 12 [13: 13: 14: 14: 14: 14: 14] cm kainalosta mitattuna, kavenna 0 [0: 1: 0: 0: 0: 0: 0] s viimeisen kerroksen lopussa. 70 [76: 82: 86: 92: 100: 108: 116: 122] s.

Vaihda 3,75 mm:n sukkapuikkoihin.

Seuraava krs: *1 oikein, 1 nurin, toista merkistä * kerroksen loppuun. Toista viimeisintä kerrosta, kunnes joustinneuleen pituus on 2 cm. Päättele silmukat **löysästi** joustinneuletta neuloen.

KOKOAMINEN

Pääntie

Työn oikea puoli itseesi päin, käytä lyhyempiä 3,75 mm:n pyöröpuikkoja, poimi silmukat ja neulo 17 [17: 18: 18: 18: 21: 21: 20: 23] o

etukappaleen pääntien vasenta puolta alaspäin, neulo 10 [14: 12: 16: 16: 14: 14: 18: 14] o etukappaleen keskellä edessä, neulo 17 [17: 18: 18: 18: 21: 21: 20: 23] o

pääntien oikeaa puolta ylöspäin, neulo 7 [7: 7: 9: 9: 9: 9: 11: 11] o

takakappaleen

pääntien oikeaa puolta alaspäin, neulo 30 [36: 36: 38: 38: 40: 40: 40: 40] o keskellä takakappaleen takana, neulo 7 [7: 7: 9: 9: 9: 9: 11: 11] o vasemman puolen pääntietä ylöspäin. 88 [98: 98: 108: 108: 114: 114: 120:

122] s. Sulje ympyräksi ja neulo suljettuna neuleena. Varo etteivät silmukat kierry, ja aseta silmukkamerkki osoittamaan kerroksen alkua.

Seuraava krs: *1 oikein, 1 nurin,
toista merkistä * kerroksen loppuun.
Toista viimeisintä kerrosta, kunnes

joustinneuleen pituus on 2 cm. Päätele
silmukat **löysästi** joustinneuletta
neuloen.

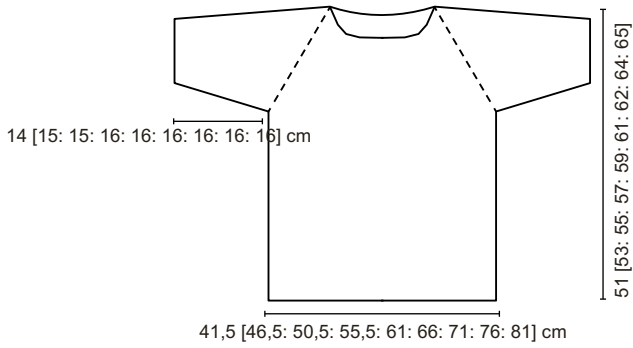



MODE
at ROWAN



@modeatrowan
#MODEATROWAN
modeatrowan.com

SKANNAA

Yleistä
tietoa



Tietoa
istuvuudes
ta



MIPT58-SEP