

DIY
by Panduro

INSTRUKTION



En skøn sweater med stjernemønster strikket med Panduro Pure Wool garn

Størrelse

XS(S)M(L)XL(XXL)

Størrelser på det færdige arbejde
Omkreds 80(88)96(104)112(120) cm
Længde midt bag 57(59)61(63)65(67) cm
Ærmets indv. længde
46(47)48(49)49(50) cm

Masketæthed

Strikketeknik:

- Ribstriking: strik *1 r, 1 vr*, gentag *-*. Strik en ret maske over en ret maske og en vrang over en vrang maske.
- Glatstriking: strik rette masker på retsiden og vrangmasker på vrangen.
- Mønsterstriking: strik glatstriking iflg. diagrammet og vejledningen.
- Ribstriking rundt: strik *1 r, 1 vr*, gentag *-*.

Masketæthed:

21 m x 27 p glatstriking eller mønsterstriking = 10 cm (skift ved behov til tykkere eller tyndere pinde ved mønsterstriking).

Rygstykke

Slå 86(94)102(110)118(128) m op af det gråmelerede garn på de tynde pinde og strik ribstriking indtil ribben måler 6 cm.

Skift til de tykkere pinde, strik glatstriking og tag 1 m ud på 1. p = 87(95)103(111)119(129) m.

Når arbejdet måler 14(15)16(17)18(19) cm, skal du starte med det første mønsterstrikkede stykke fra omg 1 på diagrammet, hver str. fra resp. markering og derefter gentage mønsterrapporten på 17 m pinden ud, så mange gange, det er nødvendigt. Strik p 2-13 på diagrammet og sørg for, at masketætheden er den samme ved de mønsterstrikkede stykker som ved glatstrikket.

Strik 8(8)8(9)9(9) cm glatstriking med det gråmelerede garn.

Garnforbrug

Panduro Pure Wool
gråmeleret 400(400)450(500)550(600) g
og koral 100(100)150(150)150(200) g

Tilbehør

Pinde: nr. 3½ og nr. 4 eller Rundpinde (40 cm): nr. 3½ til halsudskæringen

Strik det andet mønsterstrikkede stykke som ovenfor, strik 8(8)8(9)9(9) cm glatstrik med det gråmelerede garn og strik det tredje mønsterstrikkede stykke som ovenfor (midten er markeret med en pil på mønsteret, tæl derfra hvor mønsteret skal starte).

OBS! Når du har strikket 5 cm glatstrik efter det andet mønsterstrikkede stykke, lukker du af til ærmegab i begge sider på hver anden p 1x2(4)5(5)6(8) m, 0(0)0(0)0(1)x3 m og 0(0)1(2)2(2)x2 m.

Påbegynd indtagning til raglan. Tag ind 24(26)26(22)24(24)x1 m i begge sider på hver anden p: strik 1 r på retsiden, strik 2 r sammen og når der er 3 m tilbage på p, laver du en overtrukken indtagning (= løft 1 r uden at strikke den, strik 1 r og træk den løftede m over den strikkede) og strik 1 r. Tag ind 0(0)0(3)3(3)x2 m i begge sider på hver anden p: strik 1 r på retsiden, strik 3 r sammen og der er 4 m tilbage på p, løft 1 r uden at strikke den, strik 2 r sammen og træk den løftede over den strikkede og strik 1 r.

OBS! Når du har strikket det tredje mønsterstykke færdigt, strikkes resten af stykket med det gråmelerede garn.

Når du har taget ind til raglan, lukker du de resterende 35(35)37(37)39(39) m af.

Forstykke

Strik som rygstykket indtil du har strikket 5 cm glatstrik efter det andet mønsterstykke, luk af til ærmegab i begge sider på hver anden p 1x2(4)5(5)6(8) m, 0(0)0(0)0(1)x3 m og 0(0)1(2)2(2)x2 m.

Påbegynd indtagning til raglan. Luk af i begge sider på hver anden p 21(23)23(19)21(21)x1 m: strik på retsiden 1 r, strik 2 r sammen og når der er 3 m tilbage på p, lav en overtrukken indtagning og strik 1 r. Tag 0(0)0(3)3(3)x2 m ind i begge sider på hver anden p: strik 1 r på retsiden, strik 3 r sammen og når der er 4 m tilbage på p, løft 1 r uden at strikke den, strik 2 r sammen og træk den løftede m over de strikkede og strik 1 r. Husk at strikke et tredje mønsterstykke som på rygstykket.

OBS! Når du har taget 16(18)18(17)19(19) m ind i begge sider til raglan, og der er 51(51)53(59)61(61) m på arbejdet, fortsætter du med at tage ind til raglan, iflg. vejledningen og flytter på næste retside, de mellemste 27(27)29(29)31(31) m over på fx en tråd til halsudskæring og strikker hver side af halsudskæringen for sig. Fortsæt med at tage ind til raglan og luk samtidig 1x3 m og 2x2 m af på hver anden p ved halsudskæringen.

Strik den anden side af halsudskæringen på samme måde.

Venstre ærme

Slå 44(46)48(48)50(52) m op af det gråmelerede garn på de tynde p og strik ribstrik indtil ribben måler 6 cm.

Skift til de tykkere pinde, strik glatstrik og tag 3 m ud på p 1 = 47(49)51(51)53(55) m. Når arbejdet måler 8,5(9,5)10,5(9,5)9,5(10,5) cm, starter du med det første mønsterstykke fra omg 1 i diagrammet.

Midten er markeret med en pil i den nedre del af diagrammet, tæl herfra, hvor mønsteret skal starte. Strik p 2–13 på diagrammet.

Strik 8(8)8(9)9(9) cm glatstrik med det gråmelerede garn.

OBS! Når arbejdet måler 14(15)13(13)14(10) cm tages 1 m ud i begge sider. Gentag udtagningerne med 4(3,5)3,5(3)2,5(2,5) cm mellemrum 7(8)9(11)13(15) gange = 63(67)71(75)81(87) m.

Når du har strikket det gråmelerede stykke færdigt, strikkes det andet mønsterstykke, som ovenfor, strik 8(8)8(9)9(9) cm glatstrik med det gråmelerede garn, strik det tredje mønsterstykke som ovenfor med det gråmelerede garn og strik det fjerde mønsterstykke som ovenfor.

OBS! Når du har strikket 5 cm glatstrik efter det tredje mønsterstykke, lukker du af i begge sider på hver anden p 1x2(4)5(5)6(8) m, 0(0)0(0)0(1)x3 m og 0(0)1(2)2(2)x2 m.

Påbegynd indtagning til raglan. Tag ind i højre side på hver anden p 19(18)15(13)15(10)x1 m og på hver 4. p 3(4)6(7)7(10)x1 m.

Tag samtidig ind i venstre side på hver anden p 22(21)18(16)18(13)x1 m og på hver 4. p 0(1)3(4)4(7)x1 m som flg.: strik på retsiden 1 r, strik 2 r sammen og når der er 3 m tilbage på p, laver du en overtrukken indtagning og strikker 1 r.

Når du er færdig med indtagningen i venstre side, lukker du af i venstre side på hver anden p 2x5(5)5(6)6(6) m og 1x5 m.

Højre ærme

Strikkes som venstre ærme, dog spejlvendt.

Montering: Læg delene på et bord med vrangen op. Fugt delene med en sprayflaske og lad dem tørre.

Sy raglan-sømmene.

Halsudskæringens kant: Flyt m ved halsudskæringen over på rundpinden og saml m op rundt om halsudskæringen, så der i alt er 108(108)110(110)112(112) m på arbejdet. Strik ribstrik rundt indtil ribben måler 3 cm og luk af med ribstrik.

Sy side- og ærmesømmene.



Diagram

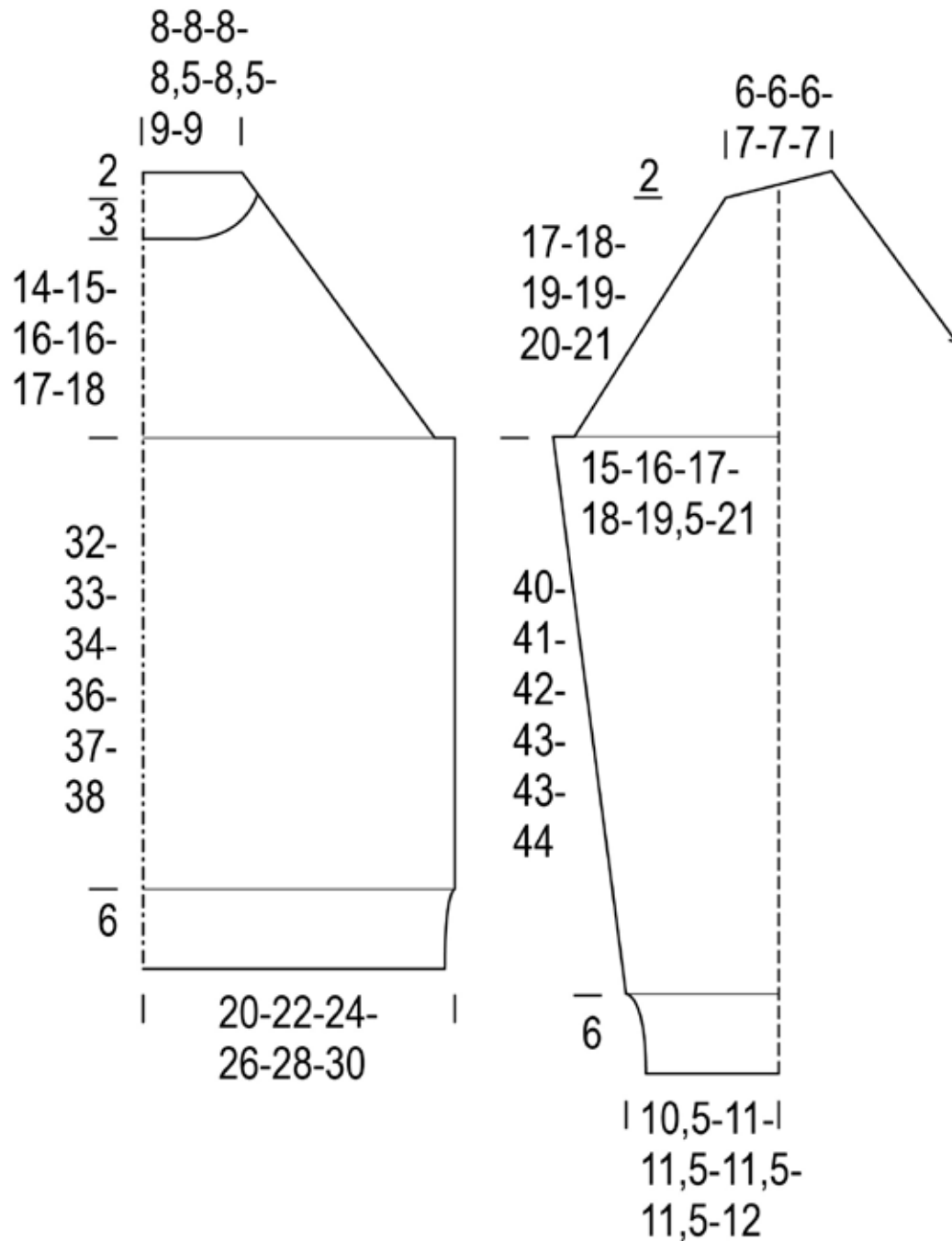
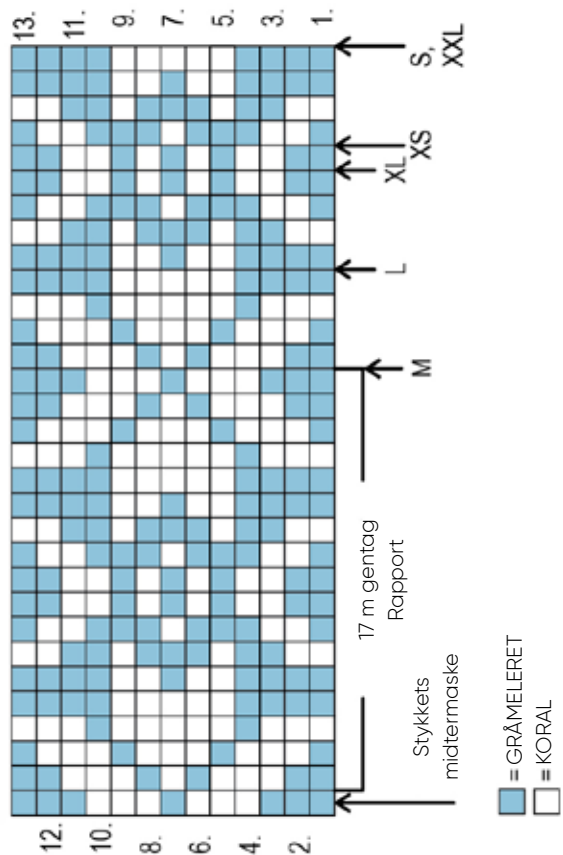

fine
panduro[®] yarn