

DIY

by Panduro

INSTRUKTION



Trøje

Mål

Brystvidde: -a) 112 -b) 122 -c) 130 cm

Størrelser:

-a) S -b) M -c) L

Modellen på billedet er størrelse -a) S

Materiale

Ingenua: -a) 4 -b) 5 -c) 5 nøgler farve 3, natur

-a) 1 -b) 1 -c) 2 nøgler farve 43, brun

-a) 1 -b) 1 -c) 2 nøgler farve 47, gul

-a) 1 -b) 1 -c) 2 nøgler farve 58, lilla

Strikkepinde:

6 og 8 mm

Strikketeknikker:

Omvendt glatstrikk, rib 1 vr 1 rm.

Stribemønster (se beskrivelse)

Stribemønster:

Strik omvendt glatstrikk med 2 tråde:

5 cm med 2 gule tråde,

5 cm med 1 gult garn + 1 naturfarvet garn,

5 cm med 2 naturfarvede tråde,

5 cm med 2 lilla tråde,

5 cm med 1 lilla garn + 1 naturfarvet garn,

5 cm med 2 naturfarvede tråde,

5 cm med 1 brunt garn + 1 naturfarvet garn,

5 cm med 1 brunt garn + 1 gult garn.

Strikkefasthed

Strik med 2 tråde på p 8 i omvendt glatstrikk:

10 masker og 14 pinde = 10x10 cm: efter let presning

Beskrivelse

Bemærk! Læs siden.

(1) Ryg: Slå det antal masker op, der er angivet for den valgte størrelse, på p 6 med naturfarvet garn. Strik rib 1 rm 1 vr.

(2) Strik, til ryggen måler 12 cm. Skift til p 8 og sribet mønster, og tag 8 m ud jævnt fordelt over den første pind.

(3) Når ryggen måler 52 cm strikkes rib 1 vr 1 rm med naturfarvet garn.

(4) Skuldre og halsudskæring: Strik, til ryggen måler -a) 62 -b) 63 -c) 64 cm, og luk alle m af.

Forstykke: Strikkes på samme måde som ryggen.

(5) Ærmer: Slå det antal masker op, der er angivet for den valgte størrelse, på p 6 med naturfarvet garn.

Strik rib 1 rm 1 vr.

(6) Strik, til ærmet måler 7 cm, skift til p 8 og sribet mønster, og tag 8 m ud jævnt fordelt over den første pind.

(7) Strik, til ærmet måler 10 cm, tag 1 m ud i hver side (2 m fra kanterne), skiftevis på hver 6. og 8. pind: 6 gange.

(8) Strik, til ærmet måler 45 cm, og luk alle m af.

Strik det andet ærme på samme måde.

Montering

Damp de enkelte dele forsigtigt fra vrangsiden. Pres ikke ribben
Sy alle sømmene sammen med maskesting (se grundlæggende teknikker)

Sy skuldersømmene.

Markér ærmegabet, sæt markører på ryggen og forstykket
-a) 21 -b) 22 -c) 23 cm ned fra skuldersømmen på hver side.

Sy ærmerne i, så midten af ærmet sidder ud for skuldersømmen, mellem markørerne.

Læg arbejdet på en plan overflade, og damp sømmene forsigtigt fra vrangsiden.

Sy side- og underærmesømmene.

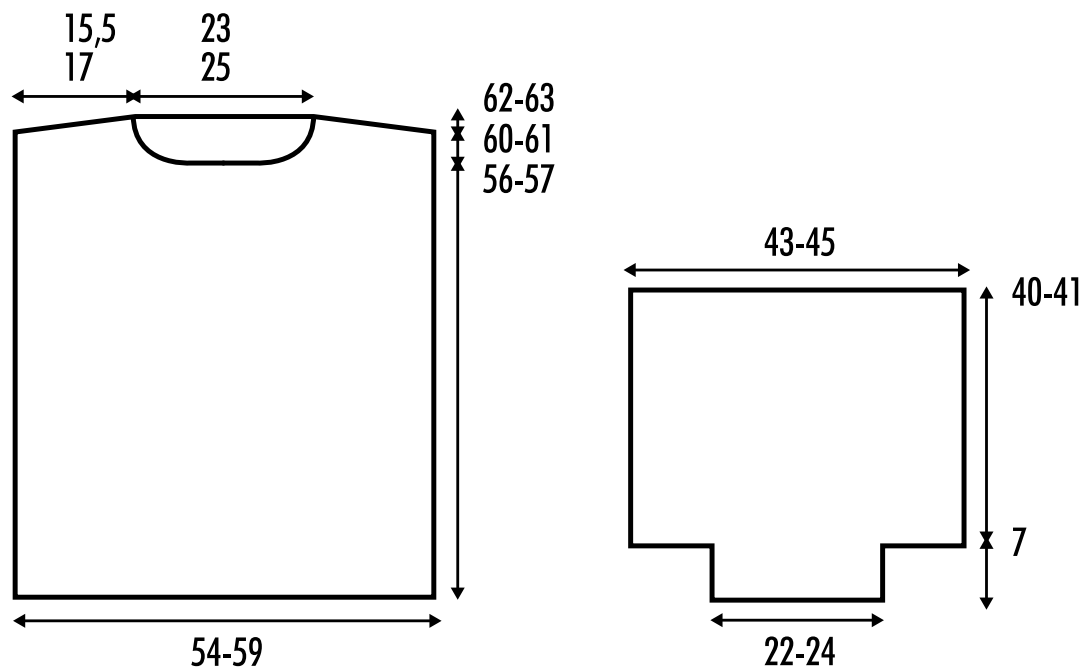

Ryg og forstykke

Størrelser -a) S -b) M -c) L

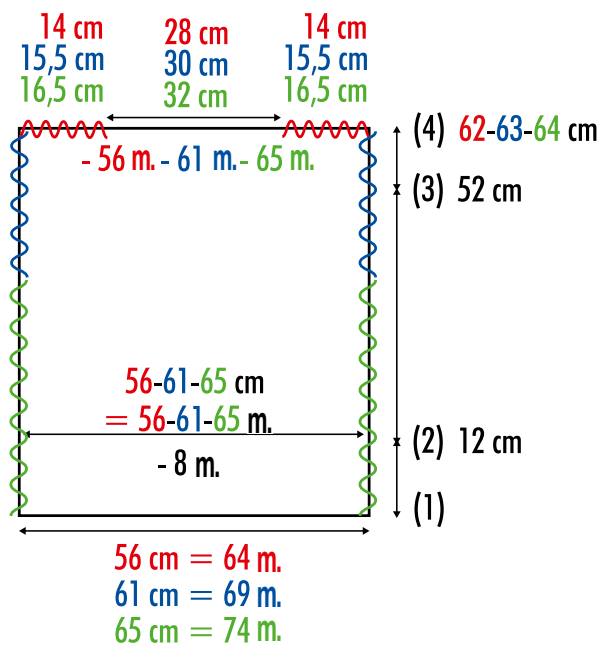

Ærmer

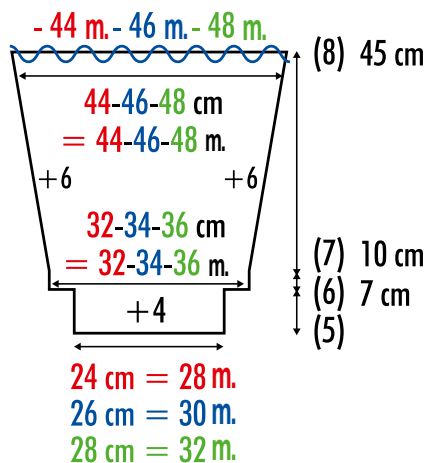

Forkortelser

Når der kun er angivet ét tal med sort, gælder det for alle størrelser.

cm = centimeter

m = masker

- = luk af

+ = tag ud

= = antal m på pinden

~~~~~ = sy

Sådan følger du mønsteret: For at strikke modellen korrekt skal du følge punkt 1 til 8 (efter mønsteret). Hvert punkt forklares detaljeret i beskrivelsen.