

DIY
by Panduro

VEILEDNING



Genser

Størrelser

–a) S –b) M –c) L
Modellen på bildet har på seg størrelse
–a) S.

Mål

Overvidde: –a) 112 –b) 122 –c) 130 cm

Materialer

Ingenua: –a) 4 –b) 5 –c) 5 nøster, fargenr. 3, natur
–a) 1 –b) 1 –c) 2 nøster, fargenr. 43, brun
–a) 1 –b) 1 –c) 2 nøster, fargenr. 47, gul
–a) 1 –b) 1 –c) 2 nøster, fargenr. 58, lilla

Pinner

Nr. 6 og 8

Strikketeknikker

Omvendt glattstrikk, vrangbord (1 r, 1 vr).
Stripemønster (se beskrivelse).

Stripemønster

Strikk omvendt glattstrikk med dobbelt garn:
5 cm med 2 tråder gult garn,
5 cm med 1 tråd gult + 1 tråd naturfarget garn,
5 cm med 2 tråder naturfarget garn,
5 cm med 2 tråder lilla garn,
5 cm med 1 tråd lilla + 1 tråd naturfarget garn,
5 cm med 2 tråder naturfarget garn,
5 cm med 1 tråd brunt + 1 tråd naturfarget garn,
5 cm med 1 tråd brunt + 1 tråd gult garn.

Strikkefasthet

Strikk med dobbelt garn på pinner nr. 8 i omvendt glattstrikk:

10 masker og 14 pinner = 10 x 10 cm etter lett pressing

Fremgangsmåte

OBS! Les gjennom hele oppskriften før du begynner.

(1) Bakstykke: Bruk naturfarget garn og pinner nr. 6 og legg opp det maskeantallet som er angitt for størrelsen du skal strikke. Strikk vrangbord (1 r, 1 vr).

(2) Når bakstykket måler 12 cm, skifter du til pinner nr. 8. Strikk videre i stripemønster og øk 8 m jevnt fordelt på den første pinnen.

(3) Når bakstykket måler 52 cm, fortsetter du med vrangbord (1 r, 1 vr) med naturfarget garn.

(4) Skuldre og halsåpning: Når bakstykket måler –a) 62 –b) 63 –c) 64 cm, feller du av alle maskene.

Forstykket: Strikkes som bakstykket.

(5) Ermer: Bruk naturfarget garn og pinner nr. 6 og legg opp det antallet masker som er angitt for størrelsen du skal strikke.

Strikk vrangbord (1 r, 1 vr).

(6) Når ermet måler 7 cm, skifter du til pinner nr. 8. Strikk videre i stripemønster og øk 8 m jevnt fordelt på den første pinnen.

(7) Når ermet måler 10 cm, øker du 1 m i hver side (2 m fra kanten), vekselvis på hver 6. og 8. pinne, 6 ggr.

(8) Når ermet måler 45 cm, feller du av alle maskene.

Strikk det andre ermet på samme måte.

Montering

Damp delene forsiktig på vrangen. Ikke press vrangborden.

Sy alle sømmer med maskesting (se grunnleggende teknikker).

Sy skuldersømmene.

Merk av for ermehullene: Sett markører på for- og bakstykket
-a) 21 -b) 22 -c) 23 cm nedenfor skuldersømmen på hver side.

Legg ermet slik at midten treffer skuldersømmen, og sy i ermet mellom markørene.

Legg plagget på et plant underlag og damp sømmene forsiktig fra vrangen.

Sy side- og underarmssømmene.

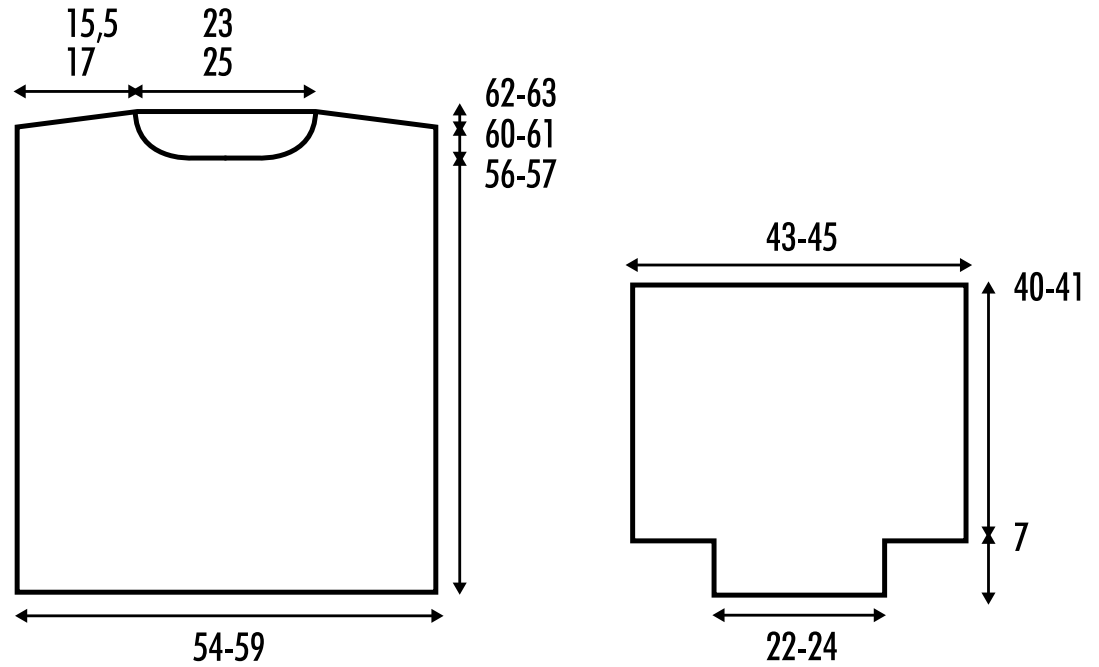

For- og bakstykke

Størrelser -a) S -b) M -c) L

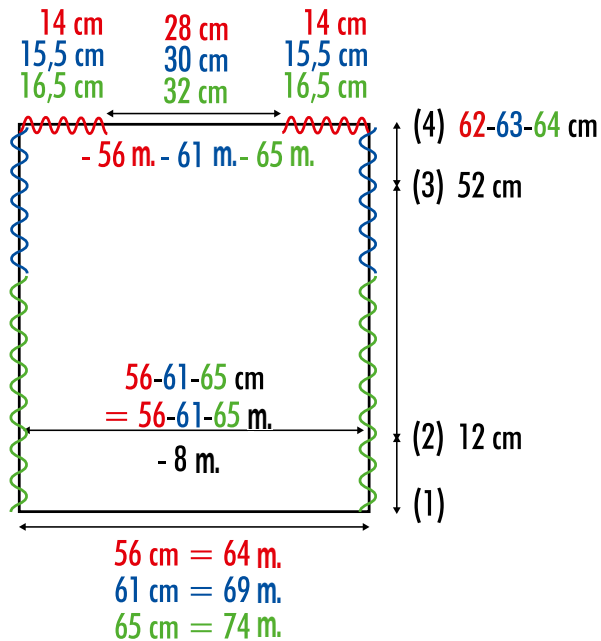

Ermer

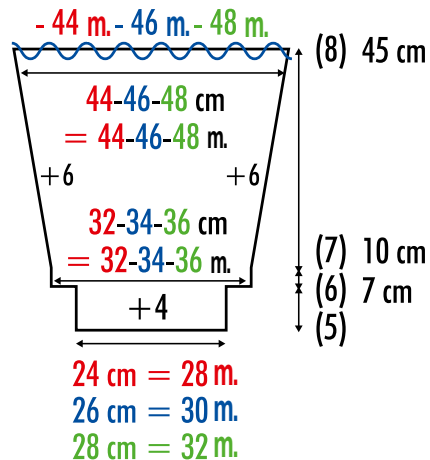

Forkortelser

Når det bare er angitt ett tall i svart, gjelder det for alle størrelser.

cm = centimeter

M = masker

- = fell

+ = øk maskeantallet

= = antall m på pinnen

~~~~~ = sy

Slik følger du oppskriften: For å strikke modellen på riktig måte må du følge trinn 1 til 8 på tegningen. Hvert trinn er beskrevet i detalj under «Fremgangsmåte».