



INSTRUKTION



Bikini sommer komfort

One size: 8-10

Materialer

Summer Comfort: 1 nøgle i hver farve – 69 karamel, 70 citron, 72 mintgrøn
Elastikbånd: 5 m gult bånd farve 5
Bemærk: Du kan også bruge et andet bånd, bare det er elastisk

Hæklenål

str. D3 (US) eller 3 mm

Hækleteknikker

Luftmaske, fastmaske

Stribemønster (se forklaring)

Hæklemønster: (se diagram A og B)

Se grundlæggende teknikker på:

www.katia.com/en/academy eller på Youtube-kanalen filkatia.

Stribemønster:

* 2 omg. i farven citron, 2 omg. i farven karamel, 2 omg. i mintgrøn *

Gentag fra * til *.

Hæklefasthed

Kontrollér hæklefastheden, hæk en

prøve i fastmaske med en 3 mm

hæklenål: 20 m og 24 omg. =

10,2 x 10,2 cm

Bikinitrusse

Bagside:

Hækl 14 luftmasker i farven citron, følg stribemønsteret, og følg hæklemønsteret i diagram A.

Bemærk: Start hver omg. med 1 fastmaske som vist i diagram A.

Bryd ikke garnet, når du hækler stribemønsteret, før i stedet garnet med på vrangside, idet du krydser garnet 2 m før slutningen på anden omg. i en farve.

Hækl, til alle omg. i diagram A er afsluttet = 56 m. Bryd garnet, og hæft enderne.

Forstykke:

Begynd at hække i farven karamel ved starten af bikinitrussens bagside. Følg hæklemønsteret i diagram B, og hæk første omg. på bikinitrussens bagside i stribemønster.

Hækl, til alle omg. i diagram B er afsluttet = 40 m. Bryd garnet, og hæft enderne.

Sæt de 2 dele af bikinitrusen sammen på følgende måde:

Start med at hække 1 km i farven citron i venstre kant på bikinitrussens bagside (se diagram C, bogstav A), hæk 15 lm og 1 km i højre kant af bikinitrussens forstykke. Bryd garnet, og hæft enderne.

Hækl den anden side på samme måde, idet du begynder med venstre kant på bikinitrussens forstykke, indtil du når hen til højre kant på bikinitrussens bagside (se diagram C, bogstav B).

Bryd ikke garnet, fortsæt med at hækle sribemønster i fastmasker langs de 2 dele og langs luftmaskerne, idet hver omg. samles med 1 km: hækl 56 m langs bagsiden, 15 m langs luftmaskerne, 40 m langs forstykket og 15 m langs luftmaskerne = i alt 126 m.

Hækl, til arb. er 4,5 cm, bryd garnet, og hæft enderne.

Bikinitop

Hækl 82 lm i farven citron, og hækl sribemønsteret i fastmasker.

Bemærk: Start hver omg. med 1 fastmaske.

Hækl, til arb. er 14 cm, bryd garnet, og hæft enderne.

Montering

Klip 4 stykker ELASTIKBÅND på hver 110 cm. Fold elastikbåndene på midten, og sy dem fast i hvert af de 4 hjørner på bikinitoppen (se diagram D).

Bind en lille knude for enden af hvert bånd.

Bikinitoppen kan bruges på 2 forskellige måder:

- 1.: Lige som vist i diagram D, hvor toppen bindes på ryggen.
- 2.: Formet som en butterfly, hvor der bindes et stykke ELASTIKBÅND om toppens midte som vist i diagram E, og det nederste bånd bindes på ryggen, og det øverste bånd trækkes over skulderen og bindes fast på båndet på ryggen.

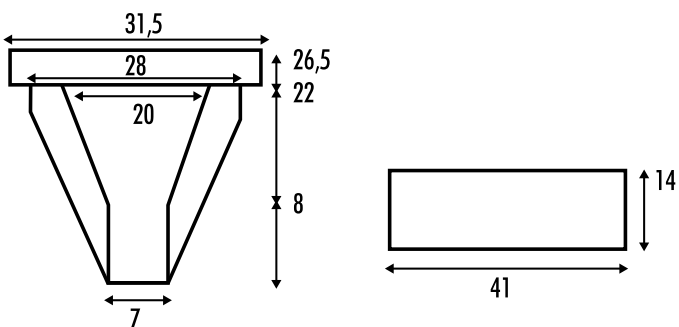

Diagram A

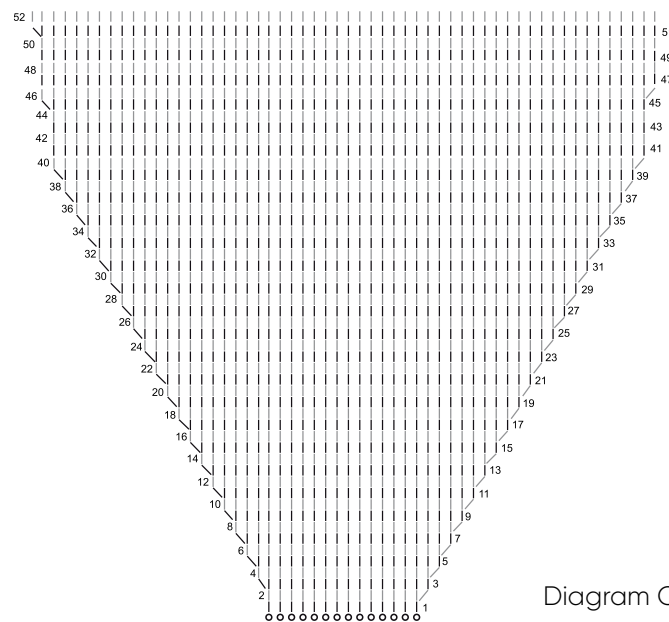

Diagram B

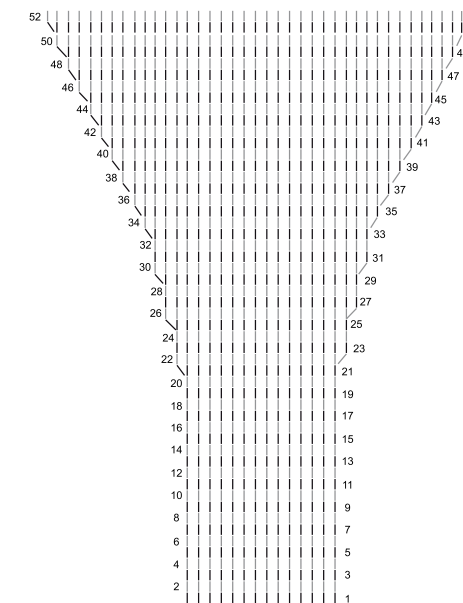
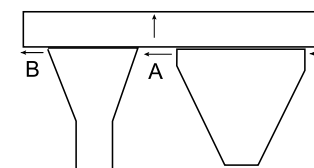

Diagram C



○ = 1 luftmaske

l = 1 fastmaske

Diagram D

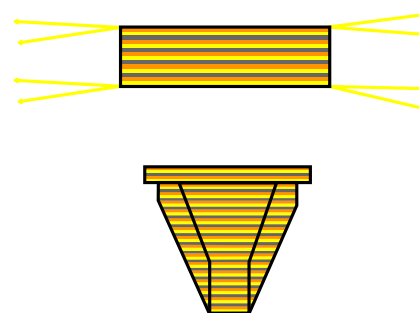

Diagram E

