



VEILEDNING



# Bikini sommer komfort

Én str.: 36–38

## Materialer

Summer Comfort: 1 nøste hver av farge nr. 69 (karamell), 70 (sitron) og 72 (mint)  
Strikksnor: 5 m gul strikksnor, farge nr. 5  
Merk: Du kan også bruke en annen, lignende snor, bare den er litt elastisk.

## Heklenål

Nr. 3

## Teknikker

Luftmasker, fastmasker

Stripemønster (se forklaring)

Mønster (se diagram A og B)

Du finner forklaringer på grunnleggende teknikker på [www.katia.com/en/academy](http://www.katia.com/en/academy) og YouTube-kanalen vår, Filkatia.

## Stripemønster:

\* 2 rader med citron, 2 rader med karamell, 2 rader med mint \*

Gjenta fra \* til \*

## Heklefasthet

Ta deg tid til å kontrollere heklefastheten. Hekle fastmasker med heklenål nr. 3: 20 masker og 24 rader = 10,2 x 10,2 cm

## Bikinitruse

Bakstykke:

Legg opp 14 lm med sitrongult, og hekle stripemønster etter diagram A.

Merk: Start hver rad med 1 fm med én gang (ingen snumaske), som vist på diagram A.

Når du hekler stripemønsteret, skal du ikke klippe av garnet underveis, men la tråden løpe over til motsatt side på vrangen av arbeidet og krysse tråden to masker før du er ferdig med andre rad av en farge.

Når du har heklet ferdig diagram A, har du 56 masker. Klipp av tråden og fest endene.

Forstykke:

Forstykket hekles direkte på bakstykket: Begynn i bakstykkets første rad med fargen karamell og hekle stripemønster etter diagram B.

Når du har heklet alle radene i diagram B, har du 40 masker. Klipp av tråden og fest endene.

Hekle sammen for- og bakstykket på følgende måte:

Begynn med fargen citron og hekle 1 kjm i venstre side av bakstykket (se diagram C, bokstav A), hekle 15 lm og 1 kjm i høyre side av forstykket. Klipp av tråden og fest endene.

Gjør på samme måte i motsatt side: Start i venstre side av forstykket og hekle 1m over til høyre side av bakstykket (se diagram C, bokstav B).

Ikke klipp av tråden, men fortsett med stripemønster med fm langs for- og bakstykket og luftmaskekjedene og avslutt hver omgang med en kjm: Hekle 56 m på bakstykket, 15 m langs lm-kjeden, 40 m på forstykket og 15 m langs den andre lm-kjeden = til sammen 126 m.

Når kanten er 4,5 cm høy, klipper du av trådene og fester endene.

### Overdel

Legg opp 82 lm med sitrongult og hekle stripemønster med fm.

Merk: Start hver rad med en fm.

Når arbeidet måler 14 cm, klipper du av trådene og fester endene.

### Montering

Klipp 4 lengder på 110 cm hver med STRIKKSNOR. Legg snorene dobbelt og sy fast én i hvert hjørne av overdelen (se diagram D).

Knyt en liten knute i hver ende av snorene.

Overdelen kan brukes på to forskjellige måter:

Alternativ 1: Rett over brystet med knyting i ryggen.

Alternativ 2: I «sløyfefasong»: Knyt en strikksnor rundt midten av overdelen, som vist på diagram E. Knyt sammen de nederste snorene bak på ryggen og før de øverste snorene over skuldrene før du knytter dem fast i snoren som går tvers over ryggen.

Diagram A

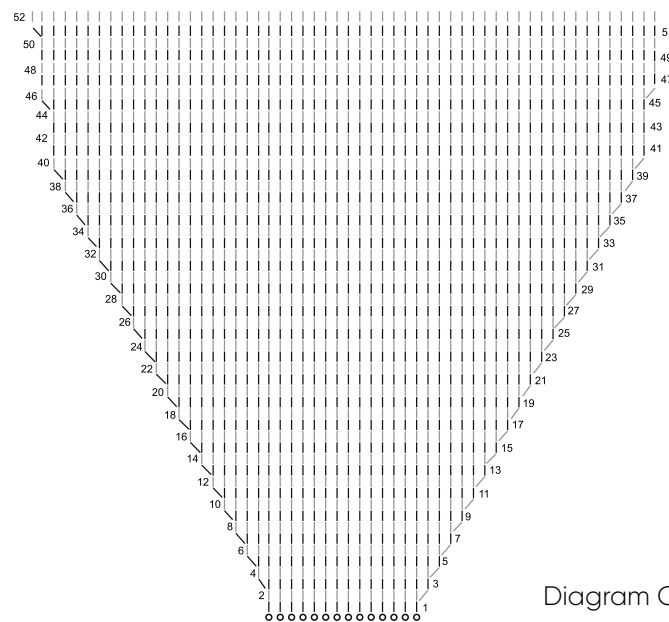

Diagram B

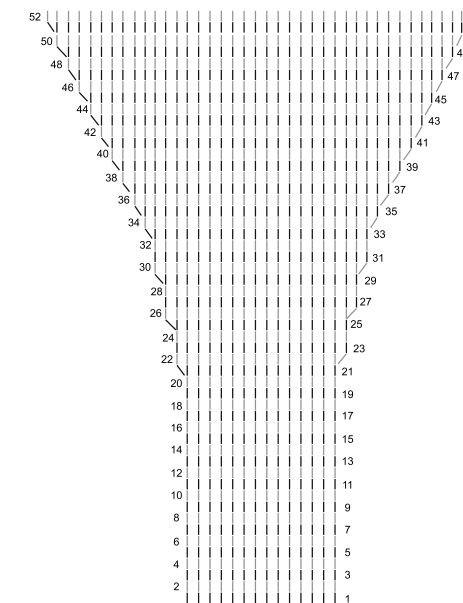
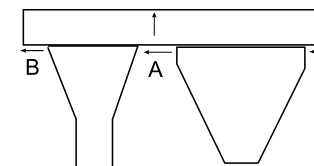

Diagram C



o = 1 luftmaske

l = 1 fastmaske

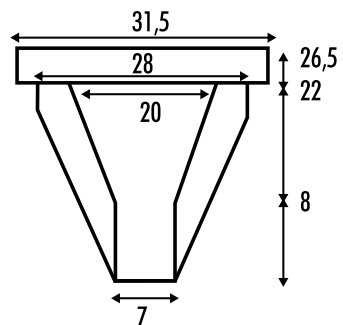

Diagram D

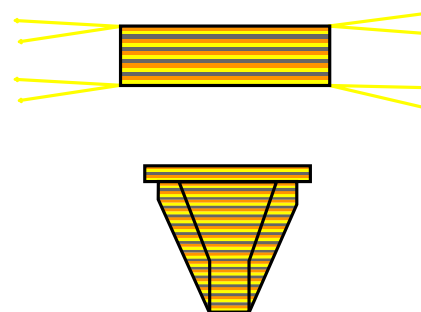

Diagram E

