



INSTRUKTION



Bikini summer comfort

En storlek: S

Material

Summer comfort: 1 nystan var av fg. 69 caramel, fg. 70 lemon, fg. 72 mint green
Resårsnöre: 5 m gult resårsnöre fg. 5
Obs! Ett liknande resårsnöre med samma elasticitet kan användas

Virknål

storlek 3 mm

Virktekniker

Luftmaska, Fastmaska

Randmönster (se beskrivning)

Mönsterdelens form: (se diagram A och B)

Se instruktioner för grundläggande tekniker här:

www.katia.com/en/academy eller på vår YouTube-kanal filkatia.

Randmönster:

* 2 varv med fg. lemon, 2 varv med fg. caramel, 2 varv med fg. mint green *
Upprepa från * till *

Virkfasthet

Kontrollera virkfastheten noga, använd virknål 3 mm och virka fastmaskor: 20 maskor och 24 varv = 10x10 cm

Bikinitrosa

Bakstycke:

Med fg. lemon, lägg upp 14 m, virka randmönster enligt diagram A.

Obs! Börja varje varv med 1 fm, som visas i diagram A.

Klipp inte av garnet när du virkar randmönstret, utan låt garnet löpa på avigsidan av arbetet och korså garnet 2 m innan det 2:a varvet av en färg avslutas.

När varven i diagram A är klara, finns det 56 m. Klipp av garnet och fäst alla ändar.

Framstycke:

Med fg. caramel, fortsätt virka från början av bakstycket. Virka randmönster enligt diagram B, längst första varvet på bakstycket.

När varven i diagram B är klara, finns det 40 m. Klipp av garnet och fäst alla ändar.

Sätt ihop de två delarna enligt följande:

Med garn i fg. lemon, virka 1 sm i vänstra sidan på bakstycket (se diagram C, bokstav A), virka 15 lm och 1 sm i högra sidan på framstycket. Klipp av garnet och fäst alla ändar.

Virka likadant på andra sidan, börja i vänstra sidan på framstycket och fortsätt till högra sidan på bakstycket (se diagram C, bokstav B).

Klipp inte av garnet, virka randmönster med fastmaskor runt båda styckena och längs luftmaskorna, bind samman varje varv med 1 sm: virka 56 m längs bakstycket, 15 m längs luftmaskorna, 40 m längs framstycket och 15 m längs luftmaskorna = totalt 126 m.

När arbetet mäter 4,5 cm, klipp av garnet och fäst alla ändar.

Bikinitopp

Med fg. lemon, lägg upp 82 m, virka randmönster med fastmaskor.

Obs! Börja varje varv med 1 fm.

När arbetet mäter 14 cm, klipp av garnet och fäst alla ändar.

Montering

Klipp 4 bitar av resårsnöret, 110 cm långa. Vik dem på mitten och sy fast dem i de 4 hörnen (se diagram D).

Knyt en liten knut i varje ände av snöret.

Bikinitoppen kan bäras på två olika sätt:

Varv 1: I en rak form enligt diagram D, med knytning i ryggen.

Varv 2: I form av en fluga, med resårsnöre i mitten av toppen enligt diagram E. Nedre knytband knyts i ryggen och övre knytband läggs över axeln och knyts med knytbanden i ryggen.

Diagram A

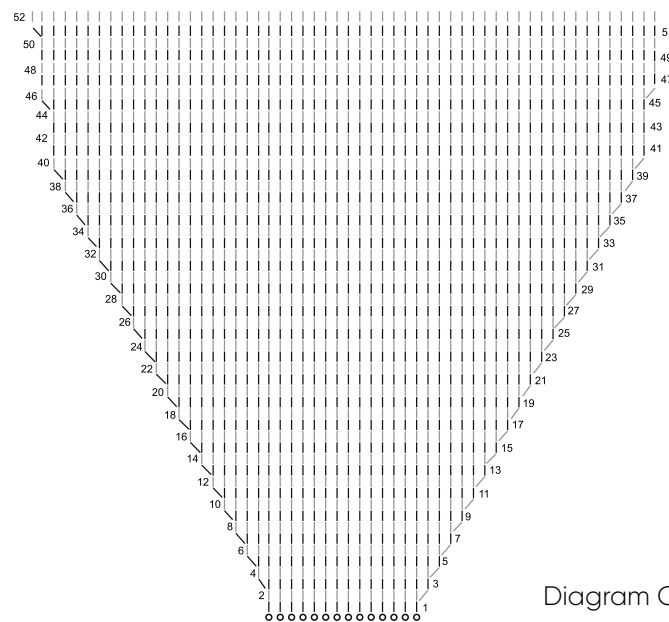

Diagram B

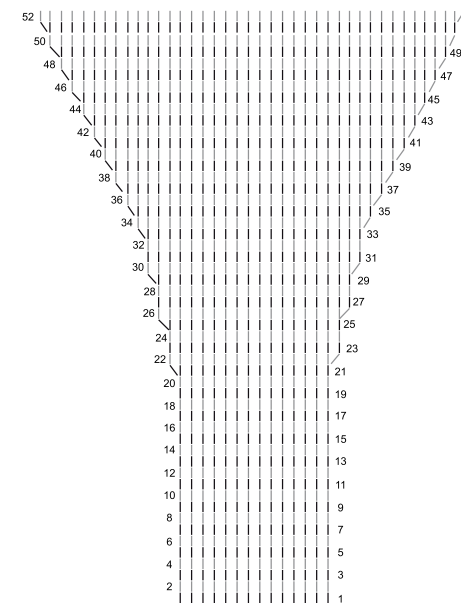
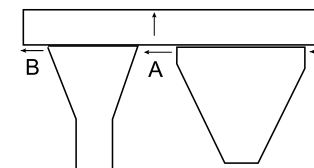

Diagram C



o = 1 luftmaska

l = 1 fastmaska

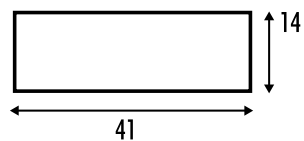
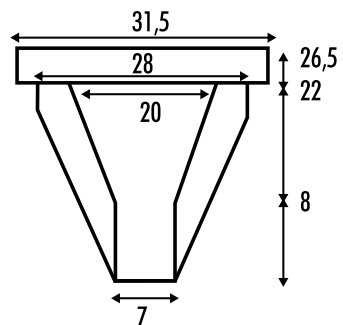

Diagram D

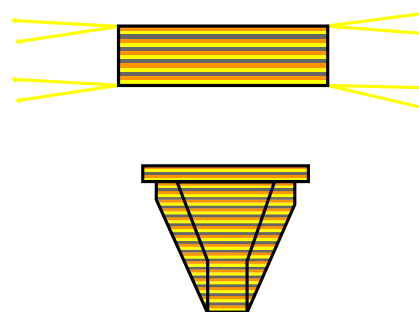

Diagram E

