

**DIY**  
by Panduro

 VEILEDNING



# Oversize jakke

Jakken er åpen uten knapper.

Størrelse: M/L. r = rett maske, vr = vrang maske

Markøren løftes og følger med strikkingen.

## Forstykke, høyre side:

Legg opp 30 m. Strikk første omg r.

Andre omg begynner med 4 r, trø på en markør og strikk deretter vrangbord, 1 vr og 1 r ut omg.

Tredje omg fortsetter med vrangbord fram til 4 m som strikkes r. Fortsett på samme måte til vrangborden måler 10 cm.

Deretter strikkes glattstrikk, 1 omg r og 1 omg vr med 4 r på hver omg på forstykkets venstre side.

Strikk til arbeidet måler ca. 35 cm. Avslutt med en vrang omg.

Strikk r til 7 m gjenstår. Strikk 2 r sammen og strikk r ut omg. Gjenta fellingen slik hver 4. omg 6 ganger.

Gjenta fellingen slik annenhver omg til du har 21 m igjen.

Avslutt forstykket med 4 omg glattstrikk uten felling.

Fell av 17 m fra rettsiden og fortsett å strikke kanten, 4 r på hver omg i 20 cm.

Fell av.

## Forstykke, venstre side:

Legg opp 30 m. Strikk første omg med rette masker.

Andre omg strikkes med vrangbord-Strikk, 1 r og 1 vr, til det er 4 m igjen. Trø på en markør og strikk r ut omg.

Tredje omg begynner med 4 r og fortsetter deretter med vrangbordstrikk ut omg.

Fortsett på samme måte til vrangborden måler 10 cm.

Deretter strikkes glattstrikk, 1 omg r og 1 omg vr med 4 r på hver omg på forstykkets høyre side.

Strikk til arbeidet måler ca. 35 cm. Avslutt med en omg vr.

Strikk 5 r, strikk 2 r sammen og strikk r ut omg. Gjenta fellingen hver 4. omg 6 ganger.

Deretter gjentas fellingene annenhver omg til du har 21 m igjen.

Avslutt forstykket med 4 omg glattstrikk uten felling.

Fell av fra rettsiden, strikk 4 r og fell av de resterende 17 m. Fortsett å strikke kanten, 4 r på hver omg i 20 cm.

Fell av.

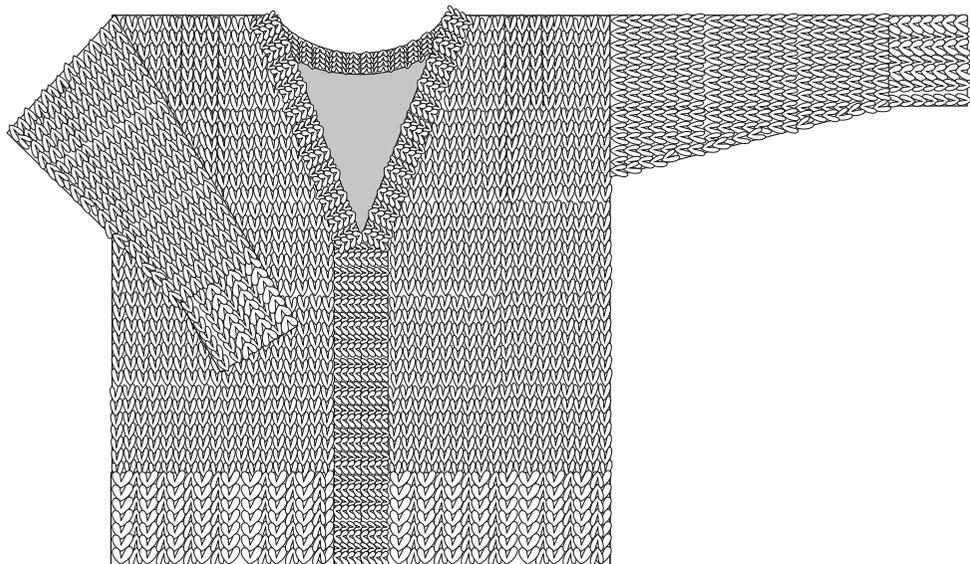

### Bakstykke:

Legg opp 56 m. Strikk første omg r.

Fortsett å strikke vrangbord, 1r og 1 vr til arbeidet måler 10 cm.

Strikk deretter glattstrikk, 1 omg r og 1 omg vr til arbeidet måler 57 cm.

Fell av fra rettsiden. Strikk 21 r, fell av 14 m og strikk 21 r. Strikk nå hver skulderdel for seg.

Strikk 2 r sammen ved halskanten annenhver omg, alltid fra rettsiden 4 ganger.

Fell av.

Strikk den andre skulderdelen på samme måte. Begynn med en omg vr.

Fell av.

### Ermer:

Strikkes fra skuldrene og ned.

Legg opp 32 m og strikk 2 omg glattstrikk, 1 omg r og 1 omg vr.

Strikk 1r, strikk 2 r sammen, strikk r til 3 m gjenstår. Strikk 2 r sammen og 1r. Gjenta denne fellingen hver 4. omg fra rettsiden 7 ganger til 18 m gjenstår.

Strikk 4 omg glattstrikk og fortsett med vrangbord, 1 r og 1 vr i 10 cm.

Fell av.

Strikk det andre ermet på samme måte.

Sy sammen skuldrene og deretter de strikkede halskantene rundt bakstykkets halsringing.

Sy fast ermene på fram- og bakstykkets skuldre og sy til slutt sammen ermene og sidene i jakken.

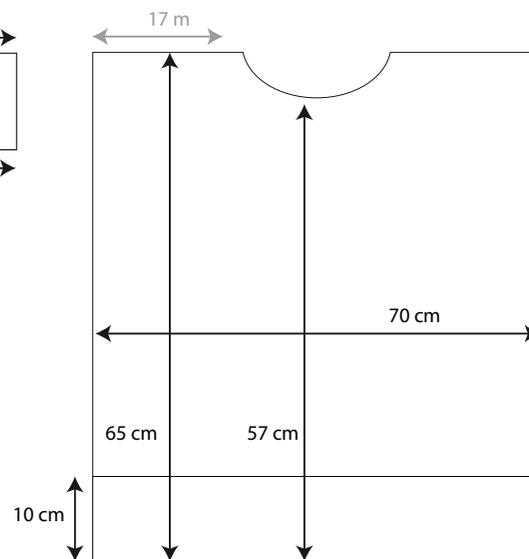
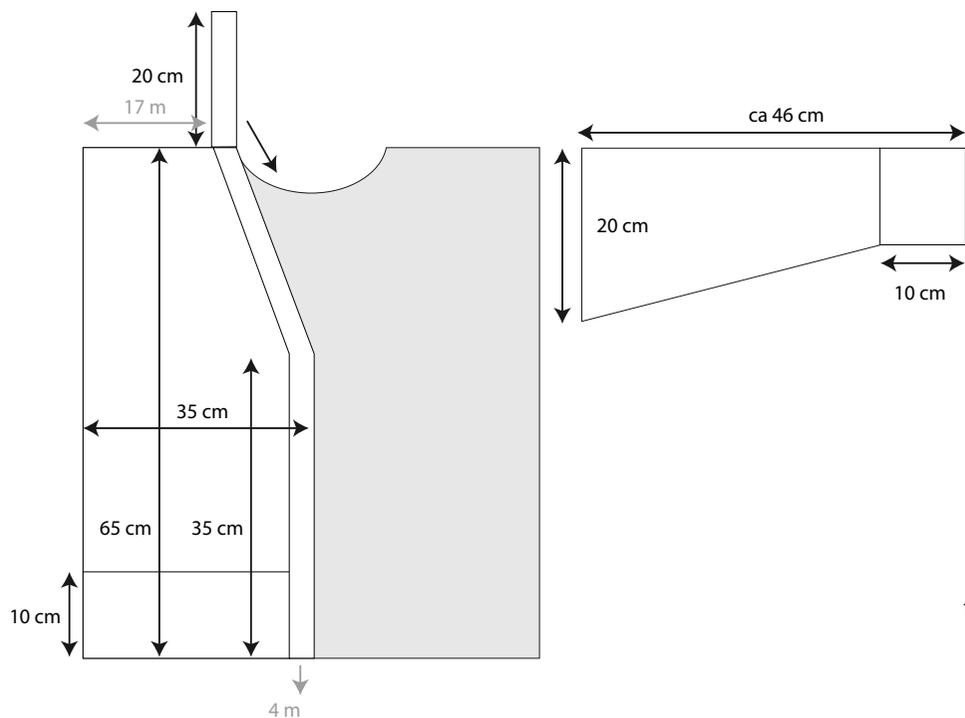

### Du behøver:

Garn: "Love Wool" 100g/nøster

Garnforbruk: Ca. 11 nøster

Pinner: Utskiftbare pinner nr. 12 + vaier 120 cm

Strikkfasthet: 8 m x 10 omg = 10 x 10 cm

Strikkes fram og tilbake på rundpinner

Tilbehør: 1 stk markør samt stoppenål