

DIY
by Panduro

INSTRUKTION

En härlig tröja med stjärnmönster stickad i Panduro Pure Wool garn

Storlek

XS(S)M(L)XL(XXL)

FÄRDIGT PLAGG STORLEK

Omkrets 80(88)96(104)112(120) cm
Längd mitt bak 57(59)61(63)65(67) cm
Ärmens innerlängd
46(47)48(49)49(50) cm

Sticktekniker:

- Resårstickning: sticka *1 rm, 1 am*, upprepa *-*. Sticka en rät maska ovanpå en rät maska och en avig ovanpå en avig maska.
- Slätstickning: sticka rätta maskor på rätsidan och aviga maskor på avigsidan.
- Mönsterstickning: sticka slätstickning enligt diagrammet och beskrivningen.
- Resårstickning runt: sticka *1 rm, 1 am*, upprepa *-*.

Masktäthet:

21 m x 27 v slätstickning eller mönsterstickning = 10 cm (byt vid behov till grövre eller tunnare stickor vid mönsterstickning).

Bakstycke

Lägg upp 86(94)102(110)118(128) m på de tunnare stickorna med det gråmelange garnet och sticka resår-

stickning tills resåren mäter 6 cm. Byt till de grövre stickorna, sticka slätstickning och öka 1 m på varv 1 = 87(95)103(111)119(129) m.

När arbetet mäter 14(15)16(17)18(19) cm, börja med den första mönsterstickade randen från varv 1 i diagrammet, varje storlek från respektive markering, och upprepa sedan mönsterrapporten på 17 m hela varvet ut så många gånger det behövs. Sticka varv 2–13 i diagrammet och se till att masktätheten är lika vid de mönsterstickade randerna som i slätstickningen.

Sticka 8(8)8(9)9(9) cm slätstickning med det gråmelange garnet.

Garnåtgång

Panduro Pure Wool
gråmelange 400(400)450(500)550(600) g
och korall 100(100)150(150)150(200) g

Tillbehör

Stickor: nr 3½ och nr 4 eller enligt handlag Rundstickor (40 cm):
nr 3½ till halsringningen

Sticka den andra mönsterstickade randen som ovan, sticka 8(8)8(9)9(9) cm slätstickning med det gråmelange garnet och sticka den tredje mönsterstickade randen som ovan (mitten har markerats med en pil i mönstret, räkna därifrån var mönstret ska börja).

OBS! När du har stickat 5 cm slätstickning efter den andra mönsterstickade randen, maska av för ärmhål i båda sidorna på vartannat varv 1x2(4)5(5)6(8) m, 0(0)0(0)0(1)x3 m och 0(0)1(2)2(2)x2 m.

Börja med minskningar för raglan. Minska 24(26)26(22)24(24)x1 m i båda sidorna på vartannat varv: sticka 1 rm på rätvarvet, sticka 2 rm ihop och när det finns 3 m kvar på varvet, gör en överdragshoptagning (= lyft 1 rm utan att sticka den, sticka 1 rm och dra den lyfta m över den stickade) och sticka 1 rm. Minska 0(0)0(3)3(3)x2 m i båda sidorna på vartannat varv: sticka 1 rm på rätvarvet, sticka 3 rm ihop och när det finns 4 m kvar på varvet, sticka 1 rm utan att sticka den, sticka 2 rm ihop och dra den lyfta m över de stickade och sticka 1 rm.

OBS! När du har stickat klart den tredje mönsterstickade randen, sticka resten av stycket med det gråmelange garnet.

När du har minskat klart för raglan, maska av de resterande 35(35)37(37)39(39) m.

Framstycke

Sticka som bakstycket tills du har stickat 5 cm slätstickning efter den andra mönsterstickade randen, maska av för ärmhål i båda sidorna på vartannat varv 1x2(4)5(5)6(8) m, 0(0)0(0)0(1)x3 m och 0(0)1(2)2(2)x2 m.

Börja med minskningar för raglan. Maska av i båda sidorna på vartannat varv 21(23)23(19)21(21)x1 m: sticka på rätvarvet 1 rm, sticka 2 rm ihop och när det finns 3 m kvar på varvet, gör en överdragshoptagning och sticka 1 rm. Minska 0(0)0(3)3(3)x2 m i båda sidorna på vartannat varv: sticka 1 rm på rätvarvet, sticka 3 rm ihop och när det finns 4 m kvar på varvet, sticka 1 rm utan att sticka den, sticka 2 rm ihop och

dra den lyfta m över de stickade och sticka 1 rm. Kom ihåg att sticka ännu en tredje mönsterstickad rand som i bakstycket.

OBS! När du har minskat 16(18)18(17)19(19) m i båda sidorna för raglan och det finns 51(51)53(59)61(61) m i arbetet, fortsätt med minskningar för raglan enligt beskrivningen och flytta på nästa rätvarv över de mellersta 27(27)29(29)31(31) m t.ex. på en tråd för halsringning och sticka var sida om halsringningen för sig. Fortsätt med minskningar för raglan och maska samtidigt av 1x3 m och 2x2 m på vartannat varv vid halsringningen.

Sticka andra sidan om halsringningen lika.

Vänster ärm

Lägg upp 44(46)48(48)50(52) m på de tunnare stickorna med det gråmelange garnet och sticka resårstickning tills resåren mäter 6 cm.

Byt till de grövre stickorna, sticka slätstickning och öka 3 m på varv 1 = 47(49)51(51)53(55) m.

När arbetet mäter 8,5(9,5)10,5(9,5)9,5(10,5) cm, börja med den första mönsterstickade randen från varv 1 i diagrammet. Mitten har markerats med pil i diagrammets nederkant, räkna därifrån var mönstret börjar. Sticka varv 2–13 i diagrammet.

Sticka 8(8)8(9)9(9) cm slätstickning med det gråmelange garnet.

OBS! När arbetet mäter 14(15)13(13)14(10) cm öka 1 m i båda sidorna. Upprepa ökningarna med 4(3,5)3,5(3)2,5(2,5) cm mellanrum 7(8)9(11)13(15) gånger = 63(67)71(75)81(87) m.

När du har stickat klart den gråmelange randen, sticka den andra mönsterstickade randen som ovan, sticka 8(8)8(9)9(9) cm slätstickning med det gråmelange garnet, sticka den tredje mönsterstickade randen som ovan och sticka 8(8)8(9)9(9) cm slätstickning med det gråmelange garnet och sticka den fjärde mönsterstickade randen som ovan.

OBS! När du har stickat 5 cm slätstickning efter den tredje mönsterstickade randen, maska av i båda sidorna på vartannat varv 1x2(4)5(5)6(8) m, 0(0)0(0)0(1)x3 m och 0(0)1(2)2(2)x2 m.

Börja med minskningar för raglan. Minska i höger sida på vartannat varv 19(18)15(13)15(10)x1 m och på vart 4:e varv 3(4)6(7)7(10)x1 m.

Minska samtidigt i vänster sida på vartannat varv 22(21)18(16)18(13)x1 m och på vart 4:e varv 0(1)3(4)4(7)x1 m enligt följande: sticka på rätvarvet 1 rm, sticka 2 rm ihop och när det finns 3 m kvar på varvet, gör en överdragshoptagning och sticka 1 rm.

När du har minskat klart i vänster sida, maska av i vänster sida på vartannat varv 2x5(5)5(6)6(6) m och 1x5 m.

Höger ärm

Sticka som vänster, men spegelvänt.

Montering: Lägg ut delarna på ett jämnt underlag med avigsidan upp, fukta genom att spreja och låt torka.

Sy raglansömmarna.

Halsringningens kant: Flytta m vid halsringningen på rundstickan och plocka dessutom upp m runt halsringningen så att det finns totalt 108(108)110(110)112(112) m i arbetet. Sticka resårstickning runt tills resåren mäter 3 cm och maska av med resårstickning.

Sy ihop sidosömmarna och ärmsömmarna.



Diagram

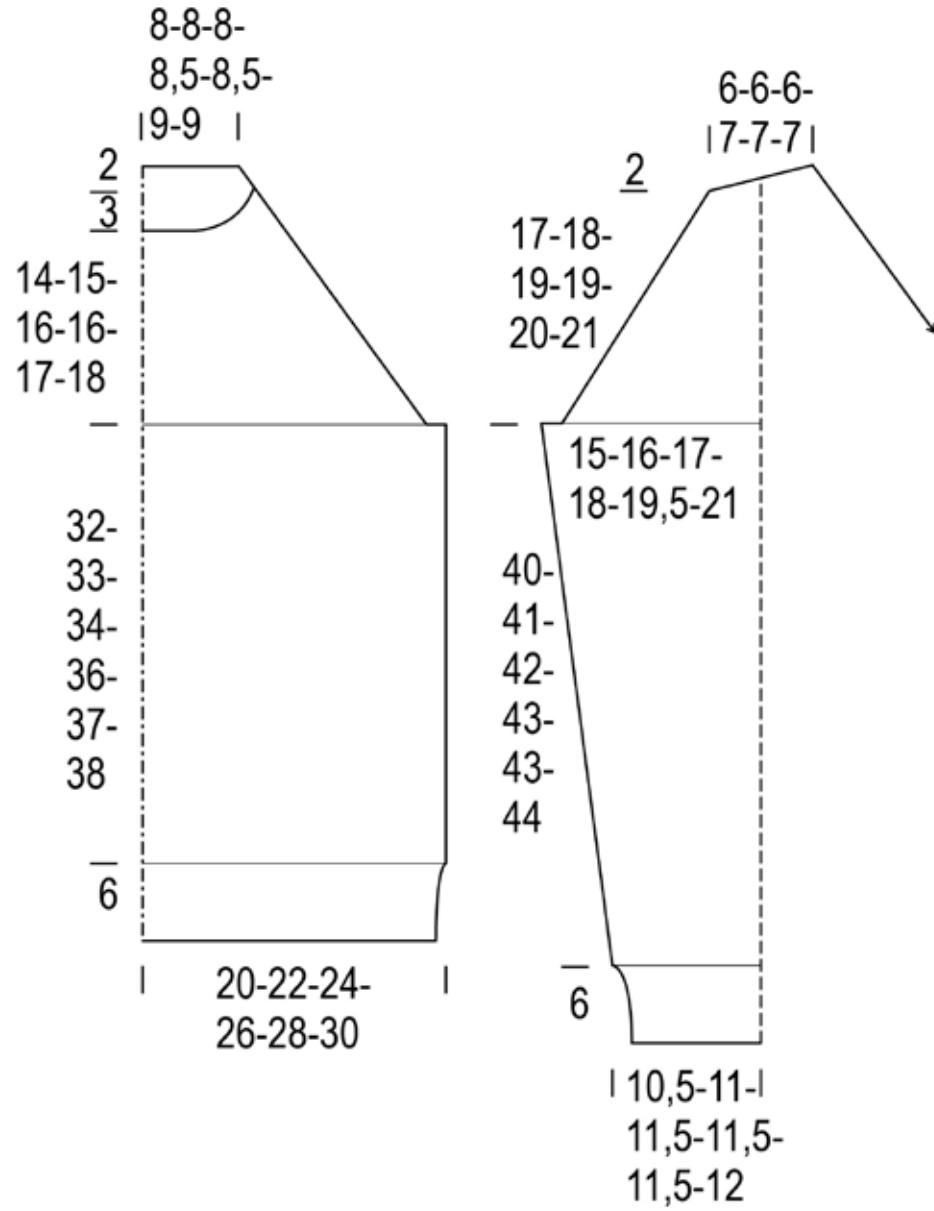
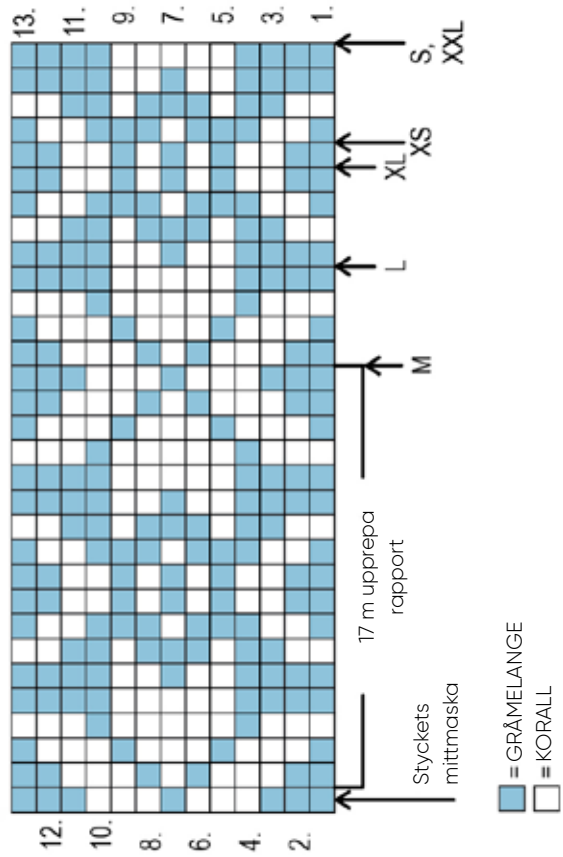

fine
panduro yarn