



INSTRUKTION



Q 93974

# Sy en kimono

Sy en sød kimono af forårets smukke stoffer.

## Sådan gør du:

- Læg det mønstrede stof dobbelt (ret mod ret), stykket skal måle 140x100 cm.
- Klip et snit i midten af det øverste stoflag, op til den foldede kant. Klip også en åbning til halsen (fig. 1). Afrund udringningen lidt, så du får en pæn linje i åbningen. Markér midten bagtil i nakken med en skrædderblyant eller knappenål.
- Klip ud til sider og ærmer, og siksak kanterne (fig. 1).
- Sy kimonoen sammen langs siderne og ærmerne, sømrum 1 cm (fig. 1). Klip et hak i vinklen ved ærmegabet.
- Pres sømmene.
- Fold stoffet 1 cm ind ved ærmerne (vrang mod vrang), og pres. Fold yderligere 6 cm ind (vrang mod vrang), og pres. Sy ærmerne fra retsiden, 5 cm fra kanten.
- Vend retten ud på kimonoen. Fold kimonoens nederste kant 1 cm op (vrang mod vrang), og pres. Fold kanten 6 cm op (ret mod ret), pres kanten eller sæt den fast med nåle. Sy ca. 1 cm fra kanten på hver side af kimonoens nederste hjørne fortil. Klip spidsen af hjørnerne (fig. 2).

## Krave

- Klip 2 strimler i ensfarvet stof på 12x100 cm. Sy dem sammen med 1 cm sømrum, så du får en lang strimmel. Pres sømmen.
- Sæt strimlen fast med nåle langs kimonoens åbning (ret mod ret) Start i nakken (sømmen på strimlen skal sidde midt bag) og fortsæt ned langs hver side (fig. 3).
- Før du sætter nåle hele vejen ned, foldes enderne ind (vrang mod vrang) ca. 2 cm (eller hvad der er nødvendigt for at de skal ligge kant mod kant med kimonoens opslag), pres (fig. 3).

- Sy strimlen fast langs kimonoens åbning med 1 cm's afstand fra kanten (fig. 3).
- Klip små hak indenfor sømmen, langs udringningen ved halsen, så stoffet falder bedre. Vend retten ud på den nederste kant. Klip op som vist på fig. 4, fra vrangen.
- Fold den ikke-syede langside på strimlen 1 cm ind (vrang mod vrang), og pres (fig. 5).
- Fold strimlen mod kimonoens inderside, så strimlens foldede kant overlapper den første søm. Fold ind, så ingen af de "rå" kanter kan ses, og sæt strimlen fast med nåle (fig. 5).
- Sy en søm fra forsiden nogle millimeter indenfor den foldede kant langs strimlen og pres hele kraven (fig. 6).
- Sæt nåle i, og sy en søm 5 cm fra den nederste kant. Ved kimonoens sidesømme skal du bukke folden lidt ind, så den nederste kant bliver lige.

## Du skal bruge:

305941 Stof Nature Harmony 140x200 cm  
305438 Bomuldsstof Støvet grøn 150x52 cm

## Praktiske redskaber:

981969 Skrædderblyant

Sømrum er medregnet i alle mål og står udførligt angivet ved hvert moment. Læs vejledningen igennem, før du går i gang.

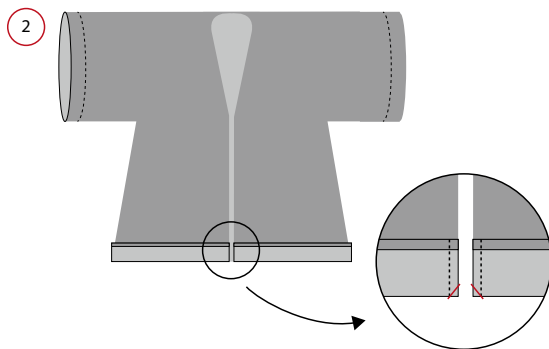
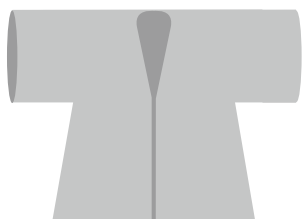
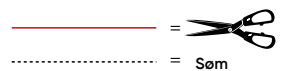
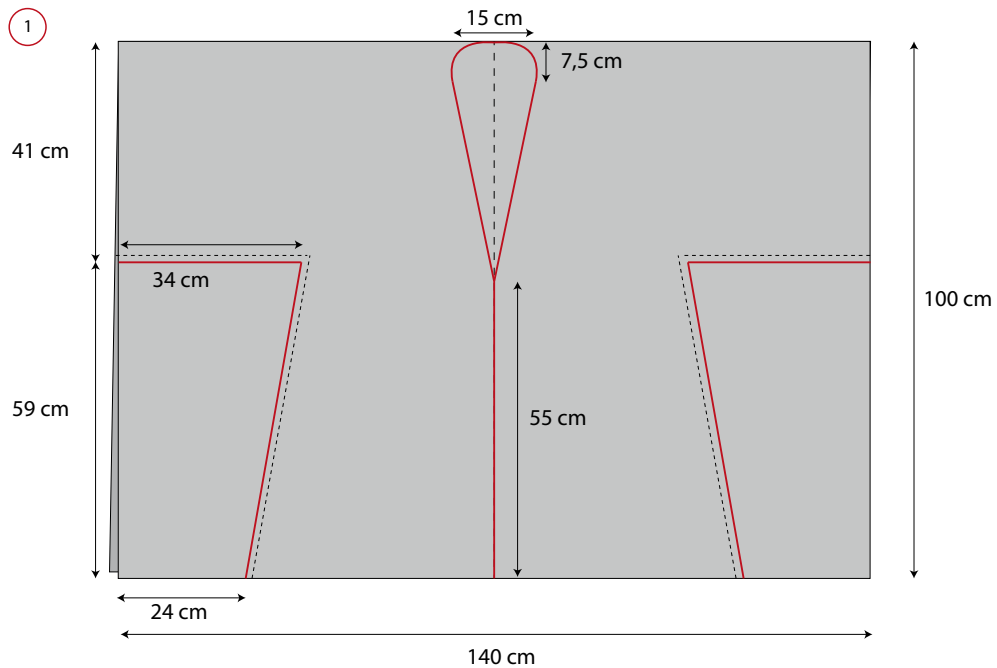

### Bælte

- Klip 2 stofstrimler på 150x14 cm.
- Sy dem sammen med 1 cm sømrum, så du får én lang strimmel.
- Pres sømmen.
- Fold strimlen langs midten og pres. Fold alle kort- og langsider 1 cm ind og pres. Klip evt. alle hjørner til (indenfor den foldede kant), så de er nemmere at folde.
- Sy strimlen sammen et par millimeter indenfor kanten (på retsiden), langs alle sider.

### Bæltestropper (2 stk.)

- Til 1 bæltestropp (lav 2 éns):
- Klip et stykke i mønstret stof, 4x9 cm.
- Fold langsiderne 1 cm ind (vrang mod vrang), pres. Fold på midten, så strimlen måler 1x9 cm. Sy sammen langs kanten.
- Fold enderne ca. 0,5 cm ind og sy bæltestropperne fast (ca. 5 cm under ærmegabene), langs kimonoens sider.
- Træk bæltet igennem.

