



VEILEDNING



# Sy en kimono

Sy en vakker kimono av stoff i vårens behagelige fargetoner. Et perfekt plagg for avkobling og kosetimer.

## Slik gjør du:

- Legg det mønstrede stoffet dobbelt (rette mot rette), stykket skal måle 140x100 cm.
- Klipp et snitt på midten av det **øverste stofflaget**, opp til den brettede kanten. Klipp også en åpning til halsen (bilde 1). Lag utringningen litt buet (etter ønske) for å få en fin linje i åpningen. Sett et merke midt i nakken med en markeringspenn eller nål.
- Klipp ut i stoffet til sidene og ermene, og sy sikksakk-søm langs kantene (bilde 1).
- Sy sammen kimonoen langs sidene og ermene, sømmonn 1 cm (bilde 1). Klipp et hakk i vinkelen ved ermehullet.
- Press sømmene.
- Brett inn stoffet 1 cm ved ermene (vrangle mot vrangle), og press. Brett inn ytterligere 6 cm (vrangle mot vrangle), og press. Sy rundt ermene fra rettsiden, 5 cm fra kanten.
- Vreng kimonoen slik at rettsiden vender ut. Brett inn kimonoens kant nederst 1 cm (vrangle mot vrangle), og press. Brett deretter opp kanten 6 cm (nå rette mot rette), nål fast eller press kanten. Sy en søm 1 cm fra kanten på hver side av kimonoens nederste hjørne foran. Klipp av spissen i hjørnene (bilde 2).

## Krage

- Klipp to remser i ensfarget stoff som er 12x100 cm. Sy sammen disse to med 1 cm sømmonn, slik at du får en lang remse. Press sømmen.
- Nål fast remsen langs åpningen på kimonoen (rette mot rette). Begynn fra nakken (sømmen på remsen skal havne midt bak) og fortsett ned langs hver siden (bilde 3).

- Før du nåler helt ned, brett inn endene (vrangle mot vrangle), ca. 2 cm (eller så mye som er nødvendig for at de skal havne kant-i-kant med fallen på kimonoen), og press (bilde 3).
- Sy fast remsen langs kimonoens åpning med 1 cm avstand fra kanten (bilde 3).
- Klipp små hakk innenfor sømmen langs halsringningen, slik at stoffet ligger bedre. Snu kanten nederst til rettsiden. Fra vrangen, klipp opp etter bilde 4.
- Brett inn remsens usydde langside 1 cm (vrangle mot vrangle), og press (bilde 5).
- Brett remsen mot kimonoens innside, slik at remsens brettede kant overlapper den første sømmen. Brett inn slik at ingen "rå" kanter synes og nål fast remsen (bilde 5).
- Sy en søm fra framsiden noen millimeter innenfor den brettede kanten langs remsen og press hele kragen (bilde 6).
- Nål og sy en søm 5 cm fra kanten nederst. Ved kimonoens sidesømmer bør du brette inn fallen litt for å få en rett kant nederst.

## Du behøver:

305941 Stoff Nature Harmony 140x200 cm  
305438 Bomullsstoff Tåkegrønt 150x52 cm

## Kjøtt å ha:

981969 Skredderpenn

Sømmonn er regnet med i oppgitte mål, hvor mye står skrevet ved hvert punkt. Les gjennom hele veiledningen før du begynner.

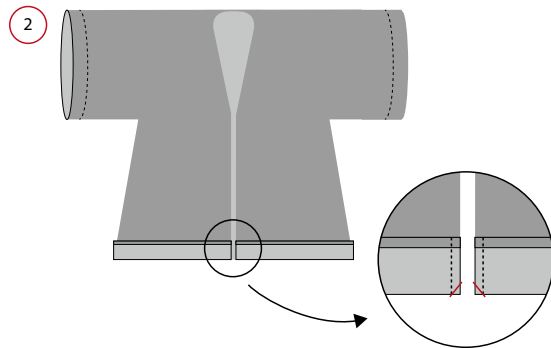
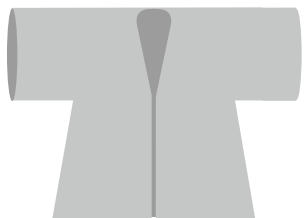
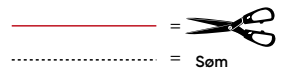
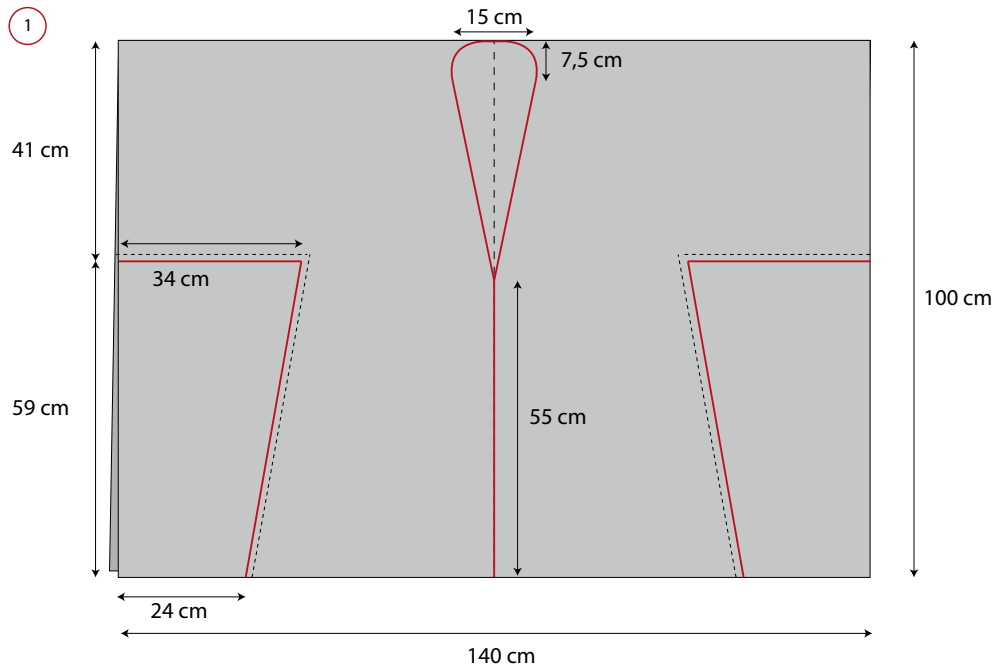

### Knytebelte

- Klipp to remser stoff som er 150x14 cm.
- Sy sammen disse to med 1 cm sømmonn, slik at du får en hel lang remse.
- Press sømnen.
- Brett remsen på langs på midten og press. Brett deretter inn alle kortsider og langsider 1 cm og press. Klipp evt. litt av hjørnene (innenfor den brette kanten), slik at det blir mindre klumpete.
- Sy sammen remsen et par millimeter innenfor kanten (på rettsiden), langs alle sider.

### Beltehemper (2 stk)

- Til en hemepe (lag to like):
- Klipp ut en bit mønstrete stoff, 4x9 cm.
- Brett inn langsiden 1 cm (vrang mot vrang), press. Brett på midten slik at remsen blir 1x9 cm. Sy sammen langs kanten.
- Brett inn endene ca. 0,5 cm og sy fast hempene (ca. 5 cm nedenfor ermehullet), langs kimonoens sider.
- Træ i beltet.

