



INSTRUKTION



# Sy en kimono

Sy en vacker kimono av tyg i vårens behagliga färgtoner. Perfekt plagg för sköna avkopplande stunder.

## Gör så här:

- Lägg det mönstrade tyget dubbelt (räta mot räta), stycket ska mäta 140x100 cm.
- Klipp ett snitt i mitten av det **övre tyglagret**, upp till den vikta kanten. Klipp även en öppning för halsen (bild 1). Runda ringningen något (efter önskemål) för att få en fin linje i öppningen. Markera mitten bak i nacken med en markeringspenna eller nål.
- Klipp ut i tyget för sidor och ärmor, och sicksacka kanterna (bild 1).
- Sy ihop kimonon längs sidor och ärmor, sömsmån 1 cm (bild 1). Klipp ett hack i vinkeln vid armhålan.
- Pressa sömmarna.
- Vik in tyget 1 cm vid ärmarna (avigsida mot avigsida), och pressa. Vik in ytterligare 6 cm (avigsida mot avigsida), och pressa. Sy runt ärmarna från rätsidan, 5 cm från kanten.
- Vänd kimonon med rätsidan ut. Vik in kimonons nedre kant 1 cm (avigsida mot avigsida), och pressa. Vik sedan upp kanten 6 cm (nu rätsida mot rätsida), nåla eller pressa kanten. Sy en söm 1 cm från kanten på var sida av kimonos nedre hörn framtill. Klipp av spetsen på hörnen (bild 2).

## Krage

- Klipp två remsor i enfärgat tyg som är 12x100 cm. Sy ihop dessa två med 1 cm sömsmån, så att du får en enda lång remsa. Pressa sömmen.
- Nåla fast remsan längs öppningen på kimonon (rätsida mot rätsida). Börja från nacken (sömmen på remsan ska hamna mitt bak) och fortsätt ner längs vardera sidan (bild 3).
- Innan du har nålat hela vägen ner, vik in ändarna (avigsida mot avigsida), ca

2 cm (eller så mycket som behövs för att de ska hamna kant i kant med fällan på kimonon), och pressa (bild 3).

- Sy fast remsan längs kimonons öppning med 1 cm avstånd från kanten (bild 3).
- Klipp små hack innanför sömmen längs ringningen vid halsen, för att tyget ska följa bättre. Vänd nederkanten till rätsidan. Från avigsidan, klipp upp enligt bild 4.
- Vik in remsans osydda långsida 1 cm (avigsida mot avigsida), och pressa (bild 5).
- Vik remsan mot kimonons insida, så att remsans vikta kant överlappar den första sömmen. Vik in så att inga "råa" kanter syns och nåla fast remsan (bild 5).
- Sy en söm från framsidan några millimeter innanför den vikta kanten längs remsan och pressa hela kragen (bild 6).
- Nåla och sy en söm 5 cm från nederkanten. Vid kimonons sidesömmar behöver du vika in fällan något för att få en rak kant nertill.

## Du behöver:

305941 Tyg Nature Harmony 140x200 cm  
305438 Bomullstyg Dimgrön 150x52 cm

## Bra att ha hemma:

981969 Skräddarpenna

Sömsmån är inräknat i måtten som anges, hur mycket skrivs ut specifikt vid varje moment.

Läs igenom hela vägledningen innan du börjar.

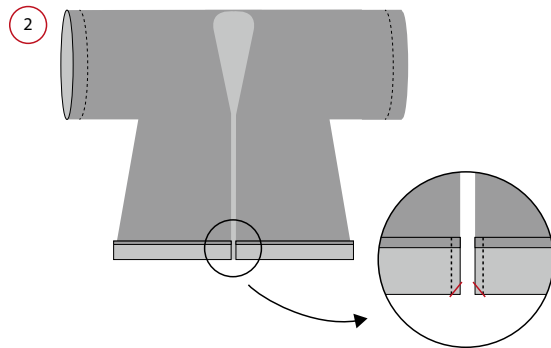
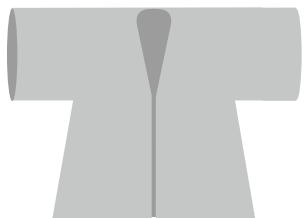
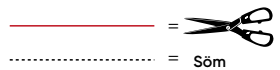
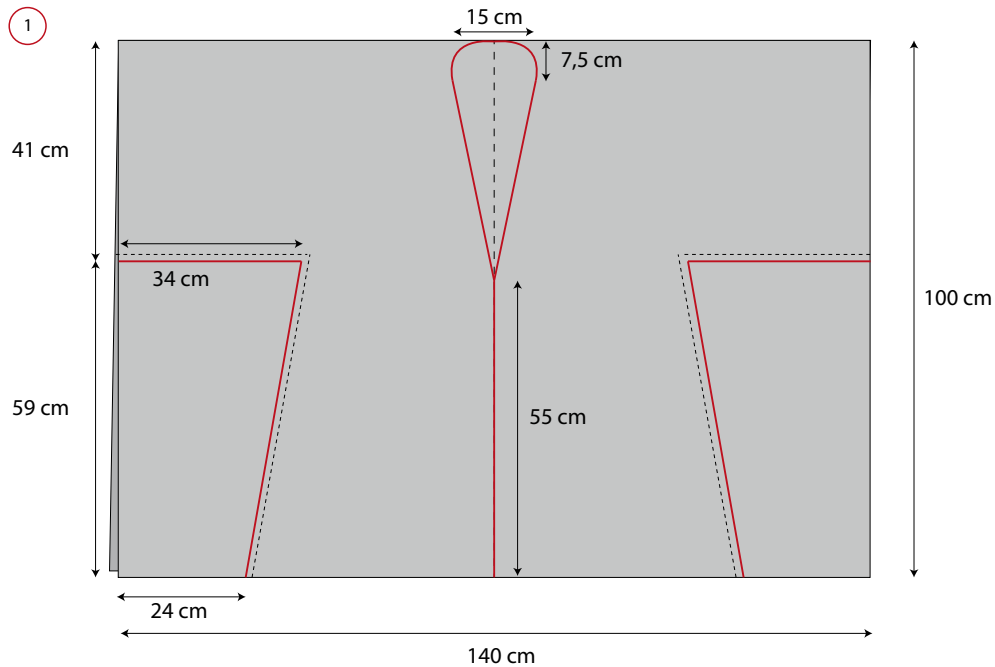

### Skärp

- Klipp två remсор tyg som är 150X14 cm.
- Sy ihop dessa två med 1 cm sömsmån, så att du får en enda lång remsa.
- Pressa sömmen.
- Vik remsan längs med på mitten och pressa. Vik sedan in alla kortsidor och långsidor 1 cm och pressa. Klipp ev. av hörnen något (innanför den vikta kanten), så det blir mindre klumpigt.
- Sy samman remsan ett par millimeter innanför kanten (på rätsidan), längs alla sidor.

### Hällor för skärp (2 st)

- Till en hälla (gör två likadana):
- Klipp ut en bit mönstrat tyg, 4x9 cm.
- Vik in långsidorna 1 cm (avigsida mot avigsida), pressa. Vik på mitten så att remsan bli 1x9 cm. Sy ihop längs med kanten.
- Vik in ändarna ca 0,5 cm och sy fast hällorna (ca 5 cm nedanför armhålän), längs kimonons sidor.
- Trä i skärpet.

